

**studio** XPS™

ΟΔΗΓΟΣ ΡΥΘΜΙΣΗΣ

**DELL**™

YOURS IS HERE





**studio** **xps**™

ΟΔΗΓΟΣ ΡΥΘΜΙΣΗΣ

Πρότυπο: σειρά D03M

Τύπος: D03M001

# Σημειώσεις, ειδοποιήσεις και προσοχές

-  **ΣΗΜΕΙΩΣΗ:** Η ΣΗΜΕΙΩΣΗ υποδεικνύει σημαντικές πληροφορίες που σας βοηθούν να χρησιμοποιείτε καλύτερα τον υπολογιστή σας.
-  **ΠΡΟΣΟΧΗ:** Η ΠΡΟΣΟΧΗ υποδηλώνει είτε πιθανή βλάβη στο υλικό είτε απώλεια δεδομένων και υποδεικνύει τον τρόπο με τον οποίο μπορείτε να αποφύγετε το πρόβλημα.
-  **ΕΙΔΟΠΟΙΗΣΗ:** Η ΕΙΔΟΠΟΙΗΣΗ επισημαίνει ενδεχόμενο κίνδυνο βλάβης στον εξοπλισμό, τραυματισμού ή θανάτου.

---

Οι πληροφορίες αυτού του εγγράφου μπορεί να αλλάξουν χωρίς προειδοποίηση.

© 2009 Dell Inc. Με επιφύλαξη κάθε νόμιμου δικαιώματος.

Απαγορεύεται αυστηρά η αναπαραγωγή του υλικού με οποιονδήποτε τρόπο αν δεν υπάρχει γραπτή άδεια της Dell Inc.

Εμπορικά σήματα που χρησιμοποιούνται στο κείμενο: Η ονομασία *Dell*, το λογότυπο *DELL* και οι ονομασίες *YOURS IS HERE*, *Studio XPS*, *Dell On Call* και *DellConnect* είναι εμπορικά σήματα της Dell Inc. Η ονομασία *Intel* είναι σήμα κατατεθέν και η ονομασία *Core* είναι εμπορικό σήμα της Intel Corporation στις Η.Π.Α. και άλλες χώρες. Οι ονομασίες *Microsoft*, *Windows* και *Windows Vista* και το λογότυπο στο κουμπί έναρξης των *Windows Vista* είναι ή εμπορικά σήματα ή σήματα κατατεθέντα της Microsoft Corporation στις Η.Π.Α. ή/και άλλες χώρες. Η ονομασία *Blu-ray Disc* είναι σήμα κατατεθέν της Blu-ray Disc Association. Η ονομασία *Bluetooth* είναι σήμα κατατεθέν που ανήκει στην Bluetooth SIG, Inc. και χρησιμοποιείται από την Dell με ειδική άδεια.

Άλλα εμπορικά σήματα και εμπορικές ονομασίες μπορεί να χρησιμοποιούνται στο παρόν έγγραφο αναφερόμενα είτε στους κατόχους των σημάτων και των ονομάτων είτε στα προϊόντα τους. Η Dell Inc. αποποιείται κάθε αξίωση ιδιοκτησίας επί των εμπορικών σημάτων και ονομασιών τρίτων.

Σεπτέμβριος 2009

P/N 1WV7R

Αναθ. A00

# Περιεχόμενα

## **Ρύθμιση του επιτραπέζιου υπολογιστή σας Studio XPS . . . . . 5**

- Όταν σηκώνετε τον υπολογιστή σας . . . . . 6
- Προτού ρυθμίσετε τον υπολογιστή σας . . . . . 7
- Σύνδεση της οθόνης . . . . . 8
- Σύνδεση του πληκτρολογίου και του ποντικιού . . . . . 10
- Σύνδεση του καλωδίου δικτύου (προαιρετικά) . . . . . 11
- Σύνδεση του καλωδίου τροφοδοσίας . . . . . 12
- Πιέστε το κουμπί τροφοδοσίας . . . . . 12
- Ρύθμιση του λειτουργικού συστήματος . . . . . 13
- Σύνδεση στο Ίντερνετ (προαιρετική) . . . . . 14

## **Χρήση τού επιτραπέζιου υπολογιστή σας Studio XPS . . . . . 18**

- Χαρακτηριστικά στην μπροστινή όψη . . . . . 18
- Χαρακτηριστικά στην επάνω όψη . . . . . 20

- Χαρακτηριστικά στην πίσω όψη . . . . . 23
- Σύνδεσμοι στο πίσω πλαίσιο . . . . . 25
- Χαρακτηριστικά λογισμικού . . . . . 27
- Δημιουργία αντιγράφων ασφαλείας με την υπηρεσία Dell DataSafe Online . . . . . 32
- Dell Dock . . . . . 33

## **Επίλυση προβλημάτων . . . . . 35**

- Κωδικοί ηχητικών σημάτων . . . . . 35
- Προβλήματα με την τροφοδοσία . . . . . 37
- Προβλήματα με τη μνήμη . . . . . 39
- Προβλήματα κλειδωμάτων και λογισμικού . . . . . 40

## **Χρήση των εργαλείων υποστήριξης . . . . . 43**

- Dell Support Center (Κέντρο υποστήριξης της Dell) . . . . . 43

## Περιεχόμενα

Μηνύματα συστήματος . . . . .	44	Αυτοματοποιημένη υπηρεσία ενημέρωσης για την κατάσταση της παραγγελίας σας . . . . .	68
Hardware Troubleshooter (Αντιμετώπιση προβλημάτων στο υλικό) . . . . .	47	Πληροφορίες προϊόντος . . . . .	68
Διαγνωστικό πρόγραμμα της Dell . . . . .	47	Επιστροφή ειδών για επισκευή στο πλαίσιο της εγγύησης; ή για πίστωση . . . . .	69
<b>Επαναφορά του λειτουργικού σας συστήματος . . . . .</b>	<b>53</b>	Προτού τηλεφωνήσετε . . . . .	70
System Restore (Επαναφορά συστήματος) . . . . .	54	Επικοινωνία με την Dell . . . . .	72
Dell DataSafe Local Backup (Δημιουργία αντιγράφων ασφαλείας με τη δυνατότητα Dell DataSafe Local) . . . . .	56	<b>Εύρεση περισσότερων πληροφοριών και πόρων . . . . .</b>	<b>74</b>
Dell Factory Image Restore (Επαναφορά εργοστασιακού ειδώλου Dell) . . . . .	58	<b>Βασικές προδιαγραφές . . . . .</b>	<b>77</b>
Επανεγκατάσταση λειτουργικού συστήματος . . . . .	60	<b>Παράρτημα . . . . .</b>	<b>82</b>
<b>Βοήθεια . . . . .</b>	<b>64</b>	Ανακοίνωση της Macrovision για το προϊόν . . . . .	82
Τεχνική υποστήριξη και εξυπηρέτηση πελατών . . . . .	65	Πληροφορίες περί NOM ή επίσημου μεξικανικού προτύπου (μόνο για το Μεξικό) . . . . .	83
DellConnect . . . . .	66	<b>Πίνακας περιεχομένων . . . . .</b>	<b>84</b>
Υπηρεσίες μέσω διαδικτύου . . . . .	66		

# Ρύθμιση του επιτραπέζιου υπολογιστή σας Studio XPS

Η ενότητα αυτή παρέχει πληροφορίες για τη ρύθμιση του επιτραπέζιου υπολογιστή σας Studio XPS™ 8100.

 **ΠΡΟΕΙΔΟΠΟΙΗΣΗ:** Προτού ξεκινήσετε κάποια από τις διαδικασίες που περιγράφει η ενότητα, διαβάστε τις οδηγίες για την ασφάλεια που παραλάβετε μαζί με τον υπολογιστή σας. Για πρόσθετες πληροφορίες σχετικά με τις άριστες πρακτικές σε θέματα ασφάλειας, επισκεφτείτε την αρχική σελίδα όσον αφορά τη συμμόρφωση προς τους ρυθμιστικούς κανόνες στη διεύθυνση [www.dell.com/regulatory\\_compliance](http://www.dell.com/regulatory_compliance).

## Όταν σηκώνετε τον υπολογιστή σας

Για τη δική σας ασφάλεια και για να μην προκληθεί ζημιά στον υπολογιστή, σηκώστε τον κρατώντας τον από τα ειδικά σημεία στην μπροστινή και την πίσω πλευρά.

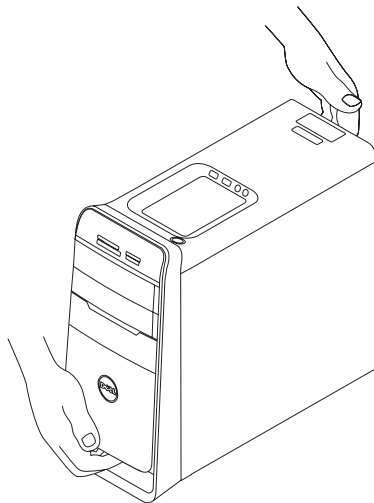



## Προτού ρυθμίσετε τον υπολογιστή σας

Κατά την τοποθέτηση του υπολογιστή σας, βεβαιωθείτε ότι έχετε εύκολη πρόσβαση στην πηγή τροφοδοσίας, επαρκή εξαερισμό και επίπεδη επιφάνεια για τον υπολογιστή.

Ο περιορισμός τής ροής τού αέρα γύρω από τον υπολογιστή σας μπορεί να προκαλέσει την υπερθέρμανσή του. Για να αποφύγετε την υπερθέρμανση, βεβαιωθείτε ότι αφήσατε ελεύθερο χώρο τουλάχιστον 10,2 εκατοστών (4 ιντσών) στην πίσω πλευρά τού υπολογιστή και τουλάχιστον 5,1 εκατοστών (2 ιντσών) σε όλες τις άλλες πλευρές. Όταν ο υπολογιστής είναι ενεργοποιημένος, ποτέ δεν πρέπει να τον βάζετε σε κλειστό χώρο, όπως ερμάριο ή συρτάρι.











## Σύνδεση της οθόνης

Ο υπολογιστής σας έχει ενσωματωμένους συνδέσμους βίντεο. Συνδέστε την οθόνη χρησιμοποιώντας τον ενσωματωμένο σύνδεσμο HDMI ή DVI.

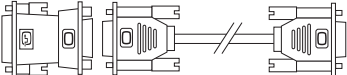
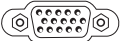
Μπορείτε να αγοράσετε τον προσαρμογέα DVI σε VGA, τον προσαρμογέα HDMI σε DVI και πρόσθετα καλώδια HDMI ή DVI από τον ιστοχώρο **www.dell.com**.

Χρησιμοποιήστε το κατάλληλο καλώδιο με βάση τους συνδέσμους που διαθέτουν ο υπολογιστής και η οθόνη σας. Ανατρέξτε στον πίνακα που ακολουθεί για να εντοπίσετε τους συνδέσμους στον υπολογιστή και την οθόνη σας.

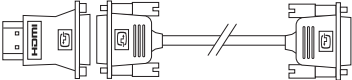
 **ΣΗΜΕΙΩΣΗ:** Όταν συνδέετε μόνο μία οθόνη, χρησιμοποιήστε ΜΟΝΟ ΕΝΑΝ από τους συνδέσμους στον υπολογιστή σας.

Τύπος σύνδεσης	Υπολογιστής	Καλώδιο	Οθόνη
DVI σε DVI (καλώδιο DVI)			
DVI σε VGA (προσαρμογέας DVI σε VGA + καλώδιο VGA)			
HDMI σε HDMI (καλώδιο HDMI)			
HDMI σε DVI (προσαρμογέας HDMI σε DVI + καλώδιο DVI)			

## Σύνδεση του πληκτρολογίου και του ποντικιού

Συνδέστε το πληκτρολόγιο και το ποντίκι USB  
στους συνδέσμους USB στο πίσω πλαίσιο  
του υπολογιστή σας.

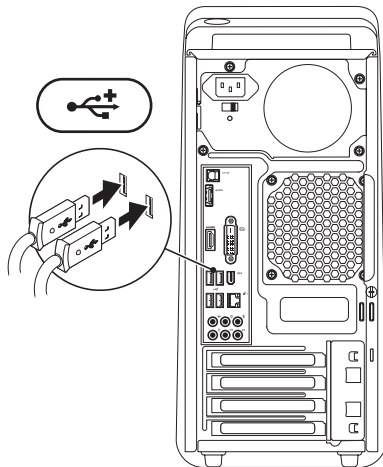

## Σύνδεση του καλωδίου δικτύου (προαιρετικά)

Δεν απαιτείται σύνδεση δικτύου για να ολοκληρώσετε τη ρύθμιση του υπολογιστή σας, αλλά αν ήδη έχετε σύνδεση σε δίκτυο ή στο Ίντερνετ μέσω καλωδίου (όπως ευρυζωνική συσκευή ή υποδοχή Ethernet), μπορείτε να κάνετε τη σύνδεση αυτή τώρα.

**ΣΗΜΕΙΩΣΗ:** Για τη σύνδεση στο σύνδεσμο δικτύου (σύνδεσμο RJ45), χρησιμοποιήστε μόνο καλώδιο Ethernet. Μην συνδέσετε βύσμα τηλεφωνικού καλωδίου (σύνδεσμο RJ11) μέσα στο σύνδεσμο δικτύου.

Για να συνδέσετε τον υπολογιστή σας σε δίκτυο ή ευρυζωνική συσκευή, συνδέστε τη μία άκρη τού καλωδίου δικτύου στη θύρα δικτύου ή στην ευρυζωνική συσκευή. Συνδέστε την άλλη άκρη τού καλωδίου δικτύου στο σύνδεσμο δικτύου (σύνδεσμο RJ45) στο πίσω πλαίσιο του υπολογιστή σας. Θα ακουστεί

ένα κλικ που δείχνει ότι το καλώδιο δικτύου συνδέθηκε σωστά.

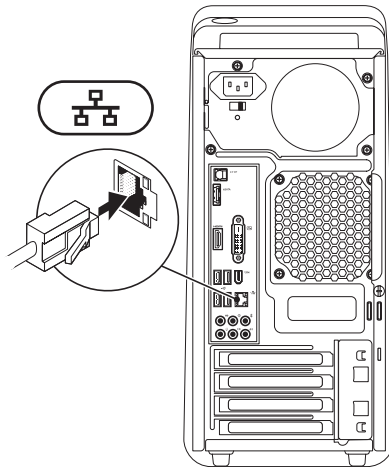

## Σύνδεση του καλωδίου τροφοδοσίας

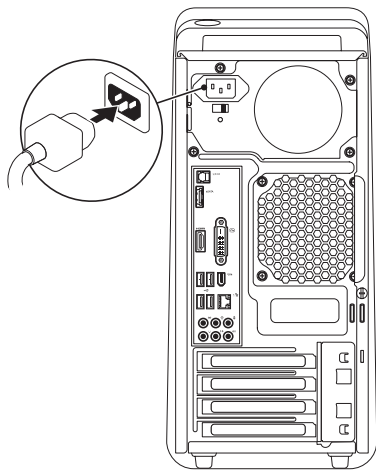

## Πιέστε το κουμπί τροφοδοσίας

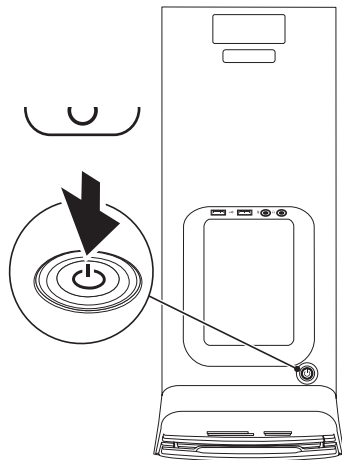



## Ρύθμιση του λειτουργικού συστήματος

Ο υπολογιστής Dell είναι προδιαμορφωμένος με το λειτουργικό σύστημα που επιλέξατε όταν τον αγοράσατε.

### Ρύθμιση των Microsoft Windows

Αν είναι η πρώτη φορά που ρυθμίζετε τα Microsoft® Windows®, ακολουθήστε τις οδηγίες που εμφανίζονται στην οθόνη. Τα βήματα αυτά είναι υποχρεωτικά και η ολοκλήρωσή τους μπορεί να διαρκέσει αρκετή ώρα. Οι οθόνες για τη ρύθμιση των Windows θα σας καθοδηγήσουν σε διάφορες διαδικασίες όπου περιλαμβάνονται η αποδοχή των αδειών χρήσης, η ρύθμιση προτιμήσεων και η εγκατάσταση σύνδεσης στο Ίντερνετ.

 **ΠΡΟΣΟΧΗ:** Μη διακόψετε τη διαδικασία ρύθμισης του λειτουργικού συστήματος. Αν το κάνετε, μπορεί να μην είναι δυνατή η χρήση τού υπολογιστή σας και θα χρειαστεί να επανεγκαταστήσετε το λειτουργικό σύστημα.

 **ΣΗΜΕΙΩΣΗ:** Συνιστώνται η λήψη και η εγκατάσταση των πιο πρόσφατων εκδόσεων του BIOS και των προγραμμάτων οδήγησης για τον υπολογιστή σας, τις οποίες μπορείτε να βρείτε στον ιστοχώρο υποστήριξης της Dell στη διεύθυνση [support.dell.com](http://support.dell.com).

### Ρύθμιση Ubuntu

Αν είναι η πρώτη φορά που ρυθμίζετε το Ubuntu, ακολουθήστε τις οδηγίες που εμφανίζονται στην οθόνη.

## Σύνδεση στο Ίντερνετ (προαιρετική)

Για να συνδεθείτε στο διαδίκτυο, χρειάζεστε σύνδεση με εξωτερικό μόντεμ ή δίκτυο και έναν πάροχο υπηρεσιών διαδικτύου (ISP).

Αν η αρχική σας παραγγελία δεν περιλάμβανε εξωτερικό μόντεμ USB ή προσαρμογέα WLAN, μπορείτε να αγοράσετε από τον ιστοχώρο της Dell στη διεύθυνση **www.dell.com**.

## Εγκατάσταση ενσύρματης σύνδεσης

- Αν χρησιμοποιείτε σύνδεση μέσω τηλεφώνου, προτού εγκαταστήσετε τη σύνδεση στο Ίντερνετ, συνδέστε την τηλεφωνική γραμμή στο εξωτερικό μόντεμ USB (προαιρετικό) και στην τηλεφωνική πρίζα στον τοίχο.
- Αν χρησιμοποιείτε σύνδεση DSL ή σύνδεση καλωδιακού ή δορυφορικού μόντεμ, επικοινωνήστε με τον ISP ή την υπηρεσία του κινητού σας τηλεφώνου ώστε να σας δώσουν οδηγίες για τη ρύθμιση.

Για να ολοκληρωθεί η ενσύρματη σύνδεσή σας στο Ίντερνετ, ακολουθήστε τις οδηγίες που περιλαμβάνει η ενότητα «Εγκατάσταση της σύνδεσής σας στο Ίντερνετ» στη σελίδα 16.



## Εγκατάσταση ασύρματης σύνδεσης

 **ΣΗΜΕΙΩΣΗ:** Για την εγκατάσταση του ασύρματου δρομολογητή σας, ανατρέξτε στην τεκμηρίωση που παραλάβατε μαζί με τη συσκευή.

Για να μπορέσετε να χρησιμοποιήσετε την ασύρματη σύνδεσή σας στο Ίντερνετ, πρέπει να συνδεθείτε με τον ασύρματο δρομολογητή σας.

Για να εγκαταστήσετε τη σύνδεσή σας με ασύρματο δρομολογητή:

*Windows Vista®*

1. Αποθηκεύστε και κλείστε όλα τα ανοιχτά αρχεία και τερματίστε όλα τα ανοιχτά προγράμματα.
2. Κάντε κλικ στις επιλογές **Start** (Έναρξη)  → **Connect To** (Σύνδεση με).
3. Ακολουθήστε τις οδηγίες που εμφανίζονται στην οθόνη για να ολοκληρωθεί η εγκατάσταση.

*Windows® 7*

1. Αποθηκεύστε και κλείστε όλα τα ανοιχτά αρχεία και τερματίστε όλα τα ανοιχτά προγράμματα.
2. Κάντε κλικ στις επιλογές **Start** (Έναρξη)  → **Control Panel** (Πίνακας ελέγχου) → **Network and Internet** (Δίκτυο και Internet) → **Network and Sharing Center** (Δίκτυο και κέντρο κοινής χρήσης) → **Connect to a network** (Σύνδεση σε δίκτυο).
3. Ακολουθήστε τις οδηγίες που εμφανίζονται στην οθόνη για να ολοκληρωθεί η εγκατάσταση.

## Εγκατάσταση της σύνδεσής σας στο Ίντερνετ

Οι παροχείς υπηρεσιών Ίντερνετ (ISP) και οι προσφορές τους ποικίλλουν ανά χώρα. Επικοινωνήστε με τον ISP σας για πληροφορίες σχετικά με τις διαθέσιμες προσφορές στη χώρα σας.

Αν δεν μπορείτε να συνδεθείτε στο Ίντερνετ, αλλά έχετε επιτυχώς συνδεθεί στο παρελθόν, ο ISP μπορεί να είναι εκτός λειτουργίας. Επικοινωνήστε με τον ISP σας για να ρωτήσετε σχετικά με την κατάσταση της υπηρεσίας ή δοκιμάστε να συνδεθείτε αργότερα.

Φροντίστε να έχετε έτοιμα τα στοιχεία σας για τον ISP. Αν δεν έχετε ISP, θα μπορείτε να βρείτε κάποιον μέσω του οδηγού για **Connect to the Internet** (Σύνδεση στο Internet).

Για να εγκαταστήσετε τη σύνδεσή σας στο Ίντερνετ:

*Windows Vista*<sup>®</sup>

 **ΣΗΜΕΙΩΣΗ:** Οι οδηγίες που ακολουθούν ισχύουν για την προεπιλεγμένη προβολή των Windows και έτσι μπορεί να μην ισχύουν αν ορίσετε για τον υπολογιστή Dell™ την κλασική προβολή των Windows.

1. Αποθηκεύστε και κλείστε όλα τα ανοιχτά αρχεία και τερματίστε όλα τα ανοιχτά προγράμματα.
2. Κάντε κλικ στις επιλογές **Start** (Έναρξη)  → **Control Panel** (Πίνακας ελέγχου).
3. Κάντε κλικ στις επιλογές **Network and Internet** (Δίκτυο και Internet) → **Network and Sharing Center** (Δίκτυο και κέντρο κοινής χρήσης) → **Set up a connection or network** (Εγκατάσταση σύνδεσης ή δικτύου) → **Connect to the Internet** (Σύνδεση στο Internet).  
Εμφανίζεται το παράθυρο **Connect to the Internet** (Σύνδεση στο Internet).

 **ΣΗΜΕΙΩΣΗ:** Αν δεν γνωρίζετε ποιον τύπο σύνδεσης πρέπει να επιλέξετε, κάντε κλικ στη δυνατότητα **Help me choose** (Βοήθεια για επιλογή) ή επικοινωνήστε με τον ISP σας.

4. Ακολουθήστε τις οδηγίες που εμφανίζονται στην οθόνη και χρησιμοποιήστε τις πληροφορίες εγκατάστασης που σας δίνει ο ISP σας για να ολοκληρωθεί η εγκατάσταση.

Windows® 7

1. Αποθηκεύστε και κλείστε όλα τα ανοιχτά αρχεία και τερματίστε όλα τα ανοιχτά προγράμματα.
2. Κάντε κλικ στις επιλογές **Start** (Έναρξη)  → **Control Panel** (Πίνακας ελέγχου).

3. Κάντε κλικ στις επιλογές **Network and Internet** (Δίκτυο και Internet)→ **Network and Sharing Center** (Δίκτυο και κέντρο κοινής χρήσης)→ **Set up a new connection or network** (Εγκατάσταση νέας σύνδεσης ή δικτύου)→ **Connect to the Internet** (Σύνδεση στο Internet). Εμφανίζεται το παράθυρο **Connect to the Internet** (Σύνδεση στο Internet).

 **ΣΗΜΕΙΩΣΗ:** Αν δεν γνωρίζετε ποιον τύπο σύνδεσης πρέπει να επιλέξετε, κάντε κλικ στη δυνατότητα **Help me choose** (Βοήθεια για επιλογή) ή επικοινωνήστε με τον ISP σας.



4. Ακολουθήστε τις οδηγίες που εμφανίζονται στην οθόνη και χρησιμοποιήστε τις πληροφορίες εγκατάστασης που σας δίνει ο ISP σας για να ολοκληρωθεί η εγκατάσταση.

# Χρήση τού επιτραπέζιου υπολογιστή σας Studio XPS

Η ενότητα αυτή παρέχει πληροφορίες για τα χαρακτηριστικά που είναι διαθέσιμα στον επιτραπέζιο υπολογιστή σας Studio XPS™.

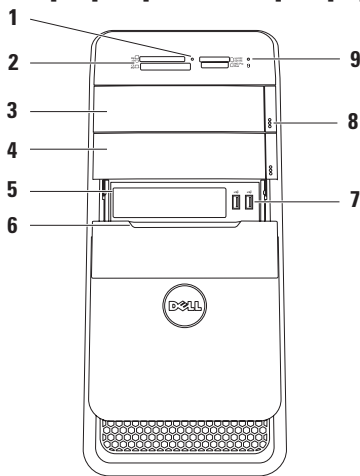
## Χαρακτηριστικά στην μπροστινή όψη



- 1 Λυχνία μονάδας ανάγνωσης κάρτας μέσων** — Υποδεικνύει αν έχει τοποθετηθεί κάρτα μέσων.
- 2 Μονάδα ανάγνωσης κάρτας μέσων** — Παρέχει έναν γρήγορο και βολικό τρόπο για την προβολή και την κοινή χρήση ψηφιακών φωτογραφιών, μουσικής και βίντεο που είναι αποθηκευμένα σε κάρτα μέσων.
- 3 Μονάδα οπτικού δίσκου** — Εκτελεί αναπαραγωγή ή εγγραφή CD, DVD και Blu-ray Disc μόνο τυπικού μεγέθους (12 εκατοστών) (προαιρετικά).
- 4 Προαιρετικό φατνίο μονάδας οπτικού δίσκου** — Μπορεί να δεχτεί πρόσθετη μονάδα οπτικού δίσκου.
- 5 Υποδοχή εύκαμπτου φατνίου (FlexBay)** — Μπορεί να υποστηρίξει μονάδα ανάγνωσης καρτών μέσων ή πρόσθετο σκληρό δίσκο.
- 6 Πλαίσιο εύκαμπτου φατνίου (FlexBay)** — Καλύπτει την υποδοχή μονάδων με εύκαμπτο φατνίο (FlexBay).
- 7  Σύνδεσμοι USB 2.0 (2)** — Χρησιμοποιήστε τους για συσκευές USB που συνδέετε περιστασιακά, όπως κάρτες μνήμης, ψηφιακές φωτογραφικές μηχανές και συσκευές αναπαραγωγής MP3.
- 8 Κουμπιά εξαγωγής μονάδας οπτικού δίσκου (2)** — Πιέστε το μέρος με τη σήμανση στην κάτω άκρη τού κουμπιού για να βγει ο δίσκος.
- 9  Λυχνία δραστηριότητας σκληρού δίσκου** — Ανάβει όταν στον υπολογιστή εκτελείται ανάγνωση ή εγγραφή δεδομένων. Αν αναβοσβήνει, υποδεικνύει δραστηριότητα του σκληρού δίσκου.  
**▲ ΠΡΟΣΟΧΗ: Για να αποφύγετε την απώλεια δεδομένων, ποτέ μη σβήνετε τον υπολογιστή όταν αναβοσβήνει η λυχνία δραστηριότητας του σκληρού δίσκου.**

## Χαρακτηριστικά στην επάνω όψη

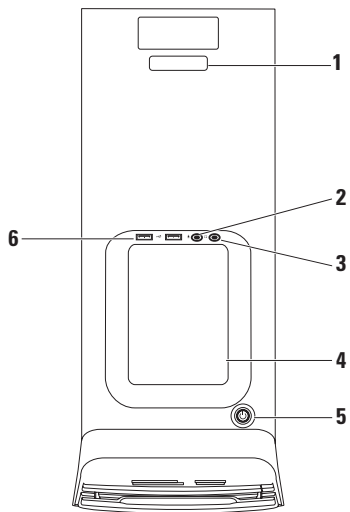

**1 Ετικέτα εξυπηρέτησης και Κωδικός ταχείας εξυπηρέτησης** — Χρησιμοποιούνται για την αναγνώριση του υπολογιστή σας όταν αποκτάτε πρόσβαση στον ιστοχώρο υποστήριξης της Dell ή τηλεφωνείτε στο τμήμα τεχνικής υποστήριξης.

**2  Σύνδεσμος μικροφώνου ή γραμμής εισόδου** — Συνδέει μικρόφωνο για έξοδο φωνής ή καλώδιο ήχου για έξοδο ήχου.

**3  Σύνδεσμος ακουστικών** — Συνδέει ακουστικά.

**ΣΗΜΕΙΩΣΗ:** Για σύνδεση με ενεργοποιημένο ηχείο ή ηχητικό σύστημα, χρησιμοποιήστε την έξοδο ήχου ή το σύνδεσμο S/PDIF στο πίσω μέρος τού υπολογιστή σας.

**4 Βοηθητικός δίσκος** — Δίσκος όπου μπορείτε να τοποθετήσετε συσκευές ή καλώδια ασφαλείας για να είναι συμμαζεμένα.

**5  Κουμπί και λυχνία τροφοδοσίας** —

Όταν το πιέζετε, ενεργοποιείται ή απενεργοποιείται η τροφοδοσία με ρεύμα. Η λυχνία στο κέντρο αυτού του κουμπιού δείχνει την κατάσταση τροφοδοσίας:

- Σβηστή — Ο υπολογιστής ή είναι σβηστός ή δεν τροφοδοτείται με ρεύμα.
- Συνεχώς αναμμένη σε λευκό χρώμα — ο υπολογιστής είναι ενεργοποιημένος.
- Συνεχώς αναμμένη σε πορτοκαλί χρώμα — Ο υπολογιστής είναι σε κατάσταση αναστολής ή μπορεί να υπάρχει πρόβλημα είτε στην πλακέτα συστήματος είτε στο τροφοδοτικό.
- Αναβοσβήνει σε πορτοκαλί χρώμα — Μπορεί να υπάρχει πρόβλημα είτε στην πλακέτα συστήματος είτε στο τροφοδοτικό.

**ΣΗΜΕΙΩΣΗ:** Για πληροφορίες σχετικά με προβλήματα τροφοδοσίας, βλέπε «Προβλήματα τροφοδοσίας» στη σελίδα 37.

- 6  **Σύνδεσμοι USB 2.0 (2)** —  
Χρησιμοποιήστε τους για συσκευές USB που συνδέετε περιστασιακά, όπως κάρτες μνήμης, ψηφιακές φωτογραφικές μηχανές και συσκευές αναπαραγωγής MP3.



## Χαρακτηριστικά στην πίσω όψη

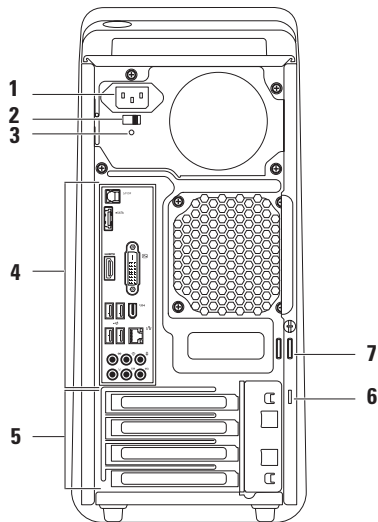

**1 Σύνδεσμος τροφοδοσίας** — Συνδέει το καλώδιο τροφοδοσίας. Η εμφάνιση του συνδέσμου αυτού μπορεί να ποικίλει.

**2 Διακόπτης επιλογή τάσης** — Σας επιτρέπει να επιλέξετε την ονομαστική τάση που ενδείκνυται για την περιοχή σας.

**3 Λυχνία τροφοδοτικού** — Υποδεικνύει αν υπάρχει διαθέσιμο ηλεκτρικό ρεύμα στο τροφοδοτικό.

**ΣΗΜΕΙΩΣΗ:** Η λυχνία τού τροφοδοτικού μπορεί να μην είναι διαθέσιμη σε όλους τους υπολογιστές.

**4 Σύνδεσμοι στο πίσω πλαίσιο** — Προορίζονται για τη σύνδεση συσκευών USB, ήχου και άλλου είδους στους κατάλληλους συνδέσμους.

**5 Υποδοχές καρτών επέκτασης** — Παρέχουν πρόσβαση στους συνδέσμους για κάθε εγκατεστημένη κάρτα PCI και PCI express.

**6 Υποδοχή καλωδίου ασφαλείας** — Συνδέει στον υπολογιστή σας αντικλεπτική συσκευή από αυτές που διατίθενται στο εμπόριο.

**ΣΗΜΕΙΩΣΗ:** Προτού αγοράσετε καλώδιο ασφαλείας, βεβαιωθείτε ότι είναι ταιριάζει στην αντίστοιχη υποδοχή τού υπολογιστή σας.





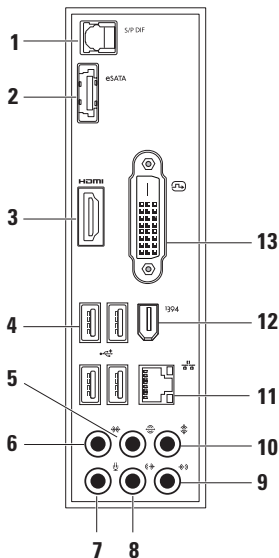



**7 Δακτύλιοι λουκέτου** — Προορίζονται για την προσάρτηση τυπικού λουκέτου που εμποδίζει τη μη εξουσιοδοτημένη πρόσβαση τρίτων στο εσωτερικό τού υπολογιστή σας.

## Σύνδεσμοι στο πίσω πλαίσιο



- S/PDIF** **Σύνδεσμος S/PDIF** — Συνδέει ενισχυτές τηλεόρασεων για ψηφιακό ήχο μέσω οπτικών ψηφιακών καλωδίων. Το μορφότυπο αυτό μεταφέρει σήμα ήχου χωρίς να το περάσει από διαδικασία μετατροπής σε αναλογικό ήχο.
- eSATA** **Σύνδεσμος eSATA** — Συνδέει εξωτερικές συσκευές αποθήκευσης SATA.
- HDMI** **Σύνδεσμος HDMI** — Συνδέει τηλεόραση για σήμα και ήχου και εικόνας.
 

**ΣΗΜΕΙΩΣΗ:** Αν η οθόνη δεν έχει ενσωματωμένα ηχεία, θα γίνει ανάγνωση μόνο του σήματος εικόνας.
- USB** **Σύνδεσμοι USB 2.0 (4)** — Συνδέουν συσκευές USB, όπως ποντίκι, πληκτρολόγιο, εκτυπωτή, εξωτερική μονάδα ή συσκευή αναπαραγωγής MP3.

- 5  **Σύνδεσμος πίσω A/Δ περιβάλλοντος ήχου** — Συνδέει τα πίσω ηχεία A/Δ του περιβάλλοντος ήχου.
- 6  **Σύνδεσμος πλάγιου A/Δ περιβάλλοντος ήχου** — Συνδέει τα πλάγια ηχεία A/Δ του περιβάλλοντος ήχου.
- 7  **Σύνδεσμος μικροφώνου** — Συνδέει μικρόφωνο για έξοδο φωνής ή ήχου σε πρόγραμμα ήχου ή τηλεφωνίας.
- 8  **Σύνδεσμος μπροστινής A/Δ γραμμής εξόδου** — Συνδέει τα μπροστινά ηχεία A/Δ.
- 9  **Σύνδεσμος γραμμής εισόδου** — Συνδέει συσκευές εγγραφής ή αναπαραγωγής, όπως μικρόφωνο, κασετόφωνο, συσκευή αναπαραγωγής CD ή VCR.
- 10  **Σύνδεσμος κέντρου/ υπογούφερ** — Συνδέει κεντρικό ηχείο ή υπογούφερ.
- 11  **Σύνδεσμος και λυχνία δικτύου** — Συνδέει τον υπολογιστή σας σε δίκτυο ή ευρυζωνική συσκευή. Η λυχνία δραστηριότητας δικτύου αναβοσβήνει όταν ο υπολογιστής μεταδίδει ή λαμβάνει δεδομένα. Αν υπάρχει μεγάλος όγκος κίνησης στο δίκτυο, η λυχνία αυτή μπορεί να φαίνεται συνεχώς αναμμένη.
- 12  **Σύνδεσμος IEEE 1394** — Συνδέει σειριακές πολυμεσικές συσκευές υψηλής ταχύτητας, π.χ. ψηφιακές βιντεοκάμερες.
- 13  **Σύνδεσμος DVI** — Συνδέει οθόνη ή βιντεοπροβολέα.

## Χαρακτηριστικά λογισμικού

 **ΣΗΜΕΙΩΣΗ:** Περισσότερες πληροφορίες για τα χαρακτηριστικά που περιγράφονται στην παρούσα ενότητα περιέχει ο *Οδηγός τεχνολογίας Dell* που θα βρείτε στον σκληρό σας δίσκο ή στον ιστοχώρο **support.dell.com**.

### Παραγωγικότητα και επικοινωνία

Μπορείτε να χρησιμοποιήσετε τον υπολογιστή σας για τη δημιουργία παρουσιάσεων, φυλλαδίων, ευχετήριων καρτών, διαφημιστικών και φύλλων λογισμικού. Μπορείτε επίσης να επεξεργαστείτε και να προβάλετε ψηφιακές φωτογραφίες και εικόνες. Ελέγξτε την παραγγελία αγοράς για το λογισμικό που έχετε εγκατεστημένο στον υπολογιστή σας.

Μετά τη σύνδεση στο Internet, έχετε τη δυνατότητα πρόσβασης σε ιστοχώρους, ρύθμισης λογαριασμών ηλεκτρονικού ταχυδρομείου και αποστολής ή λήψης αρχείων.

## Ψυχαγωγία και πολυμέσα

Μπορείτε να χρησιμοποιήσετε τον υπολογιστή σας για να παρακολουθήσετε βίντεο, να παίξετε παιχνίδια, να δημιουργήσετε τα δικά σας CD και να ακούσετε μουσική και ραδιοφωνικούς σταθμούς. Η μονάδα οπτικού δίσκου μπορεί να υποστηρίξει πολλαπλές μορφές μέσω δίσκου συμπεριλαμβανομένων CD, DVD και Blu-ray Disc (αν το επιλέξετε τη στιγμή της αγοράς).

Μπορείτε να κάνετε λήψη ή αντιγραφή αρχείων εικόνων και βίντεο από φορητές συσκευές, όπως ψηφιακές φωτογραφικές μηχανές και κινητά τηλέφωνα. Οι προαιρετικές εφαρμογές λογισμικού σας δίνουν τη δυνατότητα να οργανώσετε και να δημιουργήσετε αρχεία μουσικής και βίντεο που μπορούν να εγγραφούν σε δίσκο, να αποθηκευτούν σε φορητά προϊόντα όπως συσκευές αναπαραγωγής MP3 και φορητές συσκευές ψυχαγωγίας, ή να γίνει αναπαραγωγή τους και απευθείας προβολή σε συνδεδεμένες τηλεοράσεις, βιντεοπροβολείς και εξοπλισμό οικιακού σινεμά.

## Προσαρμογή τής επιφάνειας εργασίας

Μπορείτε να προσαρμόσετε την επιφάνεια εργασίας σας για να αλλάξετε την εμφάνιση, την ανάλυση, την ταπετσαρία, την προφύλαξη οθόνης ή άλλα χαρακτηριστικά της.

Για να αποκτήσετε πρόσβαση στο παράθυρο με τις ιδιότητες της οθόνης:

### *Windows Vista*<sup>®</sup>

1. Κάντε δεξί κλικ σε μια ανοιχτή περιοχή τής επιφάνειας εργασίας.
2. Κάντε κλικ στην επιλογή **Personalize** (Εξατομίκευση) για να ανοίξει το παράθυρο **Personalize appearance and sounds** (Εξατομίκευση εμφάνισης και ήχων) και να μάθετε περισσότερα για τις επιλογές προσαρμογής.

### *Windows*<sup>®</sup> 7

1. Κάντε δεξί κλικ σε μια ανοιχτή περιοχή τής επιφάνειας εργασίας.
2. Κάντε κλικ στην επιλογή **Personalize** (Εξατομίκευση) για να ανοίξει το παράθυρο **Change the visuals and sounds on your computer** (Αλλαγή εμφάνισης και ήχων) και να μάθετε περισσότερα για τις επιλογές προσαρμογής.

## Προσαρμογή των ρυθμίσεών σας για την ενέργεια

Μπορείτε να χρησιμοποιήσετε τις επιλογές ενέργειας του λειτουργικού σας συστήματος ώστε να διαμορφώσετε στον υπολογιστή σας τις ρυθμίσεις για την ενέργεια. Το λειτουργικό σύστημα Microsoft® Windows® που είναι εγκατεστημένο στον υπολογιστή Dell παρέχει τις εξής προεπιλογές:

### *Windows Vista®*

- **Dell Recommended (Συνιστώμενη από την Dell)** — Προσφέρει πλήρεις επιδόσεις όταν τις χρειάζεστε και εξοικονομεί ενέργεια κατά τις περιόδους αδράνειας.
- **Power saver (Εξοικονόμηση ενέργειας)** — Εξοικονομεί ενέργεια στον υπολογιστή σας μειώνοντας τις επιδόσεις τού συστήματος για να μεγιστοποιηθεί η διάρκεια ζωής τού υπολογιστή και μειώνοντας την ποσότητα

ενέργειας που καταναλώνει ο υπολογιστής σας στη διάρκεια της ζωής του.

- **High performance (Υψηλές επιδόσεις)** — Παρέχει το ανώτατο επίπεδο επιδόσεων του συστήματος στον υπολογιστή σας προσαρμόζοντας την ταχύτητα του επεξεργαστή στη δραστηριότητά σας και μεγιστοποιώντας τις επιδόσεις τού συστήματος.

### *Windows® 7*

- **Power saver (Εξοικονόμηση ενέργειας)** — Εξοικονομεί ενέργεια στον υπολογιστή σας μειώνοντας τις επιδόσεις τού συστήματος για να μεγιστοποιηθεί η διάρκεια ζωής τού υπολογιστή και μειώνοντας την ποσότητα ενέργειας που καταναλώνει ο υπολογιστής σας στη διάρκεια της ζωής του.
- **Balanced (recommended) (Ισοσταθμισμένη (συνιστάται))** — Ισοσταθμίζει αυτόματα τις επιδόσεις τού υπολογιστή σας καταναλώνοντας ενέργεια στο υλικό που τη χρειάζεται.

## Μεταφορά πληροφοριών σε νέο υπολογιστή

Windows Vista®

 **ΣΗΜΕΙΩΣΗ:** Τα βήματα που ακολουθούν ισχύουν για την προεπιλεγμένη προβολή των Windows και έτσι μπορεί να μην ισχύουν αν ορίσετε για τον υπολογιστή Dell™ την κλασική προβολή των Windows.

1. Κάντε κλικ στις επιλογές **Start** (Έναρξη)  → **Control Panel** (Πίνακας ελέγχου) → **System and Maintenance** (Σύστημα και συντήρηση) → **Welcome Center** (Κέντρο υποδοχής) → **Transfer files and settings** (Μεταφορά αρχείων και ρυθμίσεων).  
Αν εμφανιστεί το παράθυρο **User Account Control** (Έλεγχος λογαριασμού χρήστη), κάντε κλικ στην επιλογή **Continue** (Συνέχεια).
2. Ακολουθήστε τις οδηγίες που σας δίνει ο οδηγός **Windows Easy Transfer** (Εύκολη μεταφορά των Windows).

Windows® 7

1. Κάντε κλικ στις επιλογές **Start** (Έναρξη)  → **Control Panel** (Πίνακας ελέγχου).
2. Στο πλαίσιο αναζήτησης πληκτρολογήστε τη λέξη **Transfer** (Μεταφορά) και, στη συνέχεια, κάντε κλικ στην επιλογή **Transfer files from another computer** (Μεταφορά αρχείων από άλλο υπολογιστή).
3. Ακολουθήστε τις οδηγίες που σας δίνει ο οδηγός **Windows Easy Transfer** (Εύκολη μεταφορά των Windows).



## Δημιουργία αντιγράφων ασφαλείας των δεδομένων σας

Συνιστούμε να δημιουργείτε αντίγραφα ασφαλείας των αρχείων και των φακέλων του υπολογιστή σας κατά διαστήματα. Για τη δημιουργία αντιγράφων ασφαλείας:

### Windows Vista®

1. Κάντε κλικ στις επιλογές **Start** (Έναρξη)  → **Control Panel** (Πίνακας ελέγχου) → **System and Maintenance** (Σύστημα και συντήρηση) → **Back Up and Restore Center** (Κέντρο δημιουργίας αντιγράφων ασφαλείας και επαναφοράς) → **Back up files** (Αντίγραφα ασφαλείας αρχείων). Αν εμφανιστεί το παράθυρο **User Account Control** (Έλεγχος λογαριασμού χρήση), κάντε κλικ στην επιλογή **Continue** (Συνέχεια).



 **ΣΗΜΕΙΩΣΗ:** Ορισμένες εκδόσεις των Windows Vista παρέχουν την επιλογή δημιουργίας εφεδρικού αντιγράφου τού υπολογιστή σας.

2. Ακολουθήστε τις οδηγίες που παρέχει ο οδηγός **Back up Files** (Αντίγραφα ασφαλείας αρχείων).

### Windows® 7

1. Κάντε κλικ στις επιλογές **Start** (Έναρξη)  → **Control Panel** (Πίνακας ελέγχου) → **System and Security** (Σύστημα και ασφάλεια) → **Back Up and Restore** (Δημιουργία αντιγράφων ασφαλείας και επαναφορά).
2. Κάντε κλικ στην επιλογή **Set up backup...** (Ρύθμιση δημιουργίας αντιγράφων ασφαλείας...).
3. Ακολουθήστε τις οδηγίες που παρέχει ο οδηγός **Configure Backup** (Διαμόρφωση ρυθμίσεων δημιουργίας αντιγράφων ασφαλείας).

## Δημιουργία αντιγράφων ασφαλείας με την υπηρεσία Dell DataSafe Online

-  **ΣΗΜΕΙΩΣΗ:** Η υπηρεσία Dell DataSafe Online μπορεί να μην είναι διαθέσιμη σε όλες τις περιοχές.
-  **ΣΗΜΕΙΩΣΗ:** Για υψηλές ταχύτητες αποστολής/λήψης συνιστάται ευρυζωνική σύνδεση.

Η δυνατότητα Dell DataSafe Online είναι μια αυτοματοποιημένη υπηρεσία δημιουργίας αντιγράφων ασφαλείας και επαναφοράς που σας βοηθά να προστατέψετε τα δεδομένα σας και άλλα σημαντικά αρχεία από καταστροφικά συμβάντα, όπως κλοπή, πυρκαγιά ή φυσικές καταστροφές. Μπορείτε να αποκτήσετε πρόσβαση στην υπηρεσία μέσω του υπολογιστή σας χρησιμοποιώντας λογαριασμό που προστατεύεται με κωδικό πρόσβασης.

Για περισσότερες πληροφορίες, επισκεφτείτε τον ιστοχώρο **delldatasafe.com**.

Για να προγραμματίσετε τη δημιουργία αντιγράφων ασφαλείας:

1. Κάντε διπλό κλικ στο εικονίδιο της υπηρεσίας Dell DataSafe Online  στη γραμμή εργασιών.
2. Ακολουθήστε τις οδηγίες που εμφανίζονται στην οθόνη.

## Dell Dock

Το Dell Dock είναι μια ομάδα εικονιδίων που παρέχει εύκολη πρόσβαση σε εφαρμογές, αρχεία και φακέλους που χρησιμοποιείτε συχνά. Μπορείτε να εξατομικεύσετε το Dock:

- Προσθέτοντας ή αφαιρώντας εικονίδια
- Ταξινομώντας σε κατηγορίες τα εικονίδια που έχουν σχέση μεταξύ τους
- Αλλάζοντας το χρώμα και τη θέση τού Dock
- Αλλάζοντας τη συμπεριφορά των εικονιδίων



## Προσθήκη κατηγορίας

1. Κάντε δεξί κλικ στην επιλογή Dock και κλικ στις επιλογές **Add** (Προσθήκη)→ **Category** (Κατηγορία).  
Παρουσιάζεται το παράθυρο **Add/Edit Category** (Προσθήκη/Επεξεργασία κατηγορίας).
2. Καταχωρίστε τίτλο για την κατηγορία στο πεδίο **Title** (Τίτλος).
3. Επιλέξτε εικονίδιο για την κατηγορία από το πλαίσιο **Select an image:** (Επιλογή εικόνας:).
4. Πατήστε **Αποθήκευση**.

## Προσθήκη εικονιδίου

Σύρετε και αφήστε το εικονίδιο στο Dock ή σε κάποια κατηγορία.

## Αφαίρεση κατηγορίας ή εικονιδίου

1. Κάντε δεξί κλικ στην κατηγορία ή στο εικονίδιο στο Dock και κλικ στην επιλογή **Delete shortcut** (Διαγραφή συντόμευσης) ή **Delete category** (Διαγραφή κατηγορίας).
2. Ακολουθήστε τις οδηγίες στην οθόνη.

## Εξατομίκευση του Dock

1. Κάντε δεξί κλικ στο Dock και κλικ στην επιλογή **Advanced Setting...** (Ρύθμιση για προχωρημένους...).
2. Επιλέξτε τον επιθυμητό τρόπο εξατομίκευσης του Dock.

# Επίλυση προβλημάτων

Η ενότητα αυτή παρέχει πληροφορίες για την αντιμετώπιση προβλημάτων στον υπολογιστή σας. Αν δεν μπορείτε να λύσετε το πρόβλημα ακολουθώντας τις παρακάτω κατευθυντήριες γραμμές, βλέπε «Χρήση εργαλείων υποστήριξης» στη σελίδα 43 ή «Επικοινωνία με την Dell» στη σελίδα 72.

## Κωδικοί ηχητικών σημάτων

Ο υπολογιστής σας μπορεί να εκπέμψει μια σειρά ηχητικών σημάτων στη διάρκεια της εκκίνησης, αν υπάρχουν σφάλματα ή προβλήματα. Αυτή η σειρά των ηχητικών σημάτων, που λέγεται κωδικός ηχητικού σήματος, επισημαίνει κάποιο πρόβλημα. Σημειώστε τον κωδικό του ηχητικού σήματος και επικοινωνήστε με την Dell (βλέπε «Επικοινωνία με την Dell» στη σελίδα 72).

Κωδικός ηχητικού σήματος	Πιθανό πρόβλημα
Ένα	Πιθανή βλάβη στη μητρική πλακέτα - αποτυχία αθροίσματος ελέγχου BIOS ROM
Δύο	Δεν εντοπίστηκε RAM. <b>ΣΗΜΕΙΩΣΗ:</b> Αν εγκαταστήσατε ή αντικαταστήσατε τη μονάδα μνήμης, βεβαιωθείτε ότι είναι σωστά τοποθετημένη.
Τρία	Πιθανή βλάβη στη μητρική πλακέτα - Σφάλμα στο σύνολο των τσιπ
Τέσσερα	Σφάλμα κατά την εγγραφή/ανάγνωση RAM
Πέντε	Βλάβη στο ρολόι πραγματικού χρόνου

Κωδικός ηχητικού σήματος	Πιθανό πρόβλημα
--------------------------	-----------------

Έξι	Βλάβη στην κάρτα βίντεο ή στα τσιπ
-----	------------------------------------

Επτά	Βλάβη στον επεξεργαστή
------	------------------------

## Προβλήματα στο δίκτυο

### Ασύρματες συνδέσεις

**Αν χαθεί η σύνδεση δικτύου** — Ο ασύρματος δρομολογητής είναι εκτός σύνδεσης ή στον υπολογιστή απενεργοποιήθηκε η δυνατότητα ασύρματης σύνδεσης.

- Ελέγξτε τον ασύρματο δρομολογητή για να βεβαιωθείτε ότι τροφοδοτείται με ηλεκτρικό ρεύμα και συνδεδεμένος στην πηγή των δεδομένων σας (καλωδιακό μόντεμ ή διανομέα δικτύου).
- Επαναδημιουργήστε σύνδεση με τον ασύρματο δρομολογητή (βλέπε

«Εγκατάσταση ασύρματης σύνδεσης» στη σελίδα 15).

### Ενσύρματες συνδέσεις

**Αν χαθεί η σύνδεση στο δίκτυο** —

- Ελέγξτε το καλώδιο για να βεβαιωθείτε ότι είναι συνδεδεμένο και δεν είναι φθαρμένο.
- Ελέγξτε την κατάσταση της λυχνίας για την ακεραιότητα της σύνδεσης.

Η λυχνία για την ακεραιότητα της σύνδεσης στον ενσωματωμένο σύνδεσμο δικτύου σας επιτρέπει να επαληθεύσετε αν λειτουργεί η σύνδεσή σας και παρέχει πληροφορίες για την κατάσταση:

- Σβηστή — Ο υπολογιστής δεν εντοπίζει φυσική σύνδεση με το δίκτυο.
- Πράσινη — Υπάρχει καλή σύνδεση μεταξύ δικτύου 10/100 Mbps και του υπολογιστή.

- Πορτοκαλί — Υπάρχει καλή σύνδεση μεταξύ δικτύου 1000 Mbps και του υπολογιστή.

 **ΣΗΜΕΙΩΣΗ:** Η λυχνία ακεραιότητας σύνδεσης στο σύνδεσμο δικτύου είναι μόνο για την ενσύρματη σύνδεση. Η λυχνία ακεραιότητας σύνδεσης δεν δείχνει την κατάσταση ασύρματων συνδέσεων.

## Προβλήματα με την τροφοδοσία

**Αν η λυχνία τροφοδοσίας είναι σβηστή** — Ο υπολογιστής ή είναι σβηστός ή δεν τροφοδοτείται με ρεύμα.

- Αποσυνδέστε και συνδέστε ξανά το καλώδιο τροφοδοσίας στο σύνδεσμο τροφοδοσίας τού υπολογιστή και στην ηλεκτρική πρίζα.
- Αν ο υπολογιστής είναι συνδεδεμένος σε πολύπριζο, βεβαιωθείτε ότι το πολύπριζο είναι συνδεδεμένο σε ηλεκτρική πρίζα και ότι είναι ενεργοποιημένο.

- Συσκευές προστασίας παράκαμψης, πολύπριζα και προεκτάσεις για να επαληθεύσουν ότι ο υπολογιστής είναι σωστά ανοικτός.
- Σιγουρευτείτε ότι η ηλεκτρική πρίζα λειτουργεί δοκιμάζοντάς την με μια άλλη συσκευή, όπως μια λυχνία.
- Ελέγξτε αν ανάβει η λυχνία τού τροφοδοτικού στο πίσω μέρος του συστήματος. Αν η λυχνία είναι σβηστή, μπορεί να υπάρχει πρόβλημα στο τροφοδοτικό ή στο καλώδιο τροφοδοσίας.

Αν το πρόβλημα δεν λυθεί, επικοινωνήστε με την Dell (βλέπε «Επικοινωνία με την Dell» στη σελίδα 72).

**Αν η λυχνία τροφοδοσίας μένει συνεχώς αναμμένη σε λευκό χρώμα και ο υπολογιστής δεν αποκρίνεται —**

Η οθόνη μπορεί να μην είναι συνδεδεμένη ή να μην τροφοδοτείται με ρεύμα. Σιγουρευτείτε ότι η οθόνη είναι σωστά συνδεδεμένη και, στη συνέχεια, απενεργοποιήστε την και ενεργοποιήστε την ξανά.

**Αν η λυχνία τροφοδοσίας είναι συνεχώς αναμμένη σε πορτοκαλί χρώμα —**

- Ο υπολογιστής είναι σε κατάσταση αναστολής ή αναμονής. Πιέστε κάποιο πλήκτρο στο πληκτρολόγιο, μετακινήστε το συνδεδεμένο ποντίκι ή πιέστε το κουμπί τροφοδοσίας για επάνοδο στην κανονική λειτουργία.
- Μπορεί να υπάρχει πρόβλημα είτε στην πλακέτα συστήματος είτε στο τροφοδοτικό. Για βοήθεια, επικοινωνήστε με την Dell (βλέπε «Επικοινωνία με την Dell» στη σελίδα 72).

**Αν η λυχνία τροφοδοσίας αναβοσβήνει σε πορτοκαλί χρώμα —** Μπορεί να υπάρχει πρόβλημα στην πλακέτα συστήματος.

Για βοήθεια, επικοινωνήστε με την Dell (βλέπε «Επικοινωνία με την Dell» στη σελίδα 72).



**Αν αντιμετωπίζετε παρεμβολές που δυσχεραίνουν τη λήψη στον υπολογιστή σας** — Κάποιο ανεπιθύμητο σήμα δημιουργεί παρεμβολές διακόπτοντας ή εμποδίζοντας άλλα σήματα. Ορισμένες από τις πιθανές αιτίες παρεμβολών είναι οι εξής:

- Καλώδια επέκτασης τροφοδοτικού, πληκτρολογίου και ποντικιού.
- Υπερβολικά πολλές συσκευές συνδεδεμένες σε πολύπριζο.
- Πολλά πολύπριζα συνδεδεμένα στην ίδια ηλεκτρική πρίζα.

## Προβλήματα με τη μνήμη

**Αν λάβετε μήνυμα για ανεπαρκή μνήμη** —

- Αποθηκεύστε και κλείστε όλα τα ανοικτά αρχεία και τερματίστε όλα τα ανοικτά προγράμματα που δεν χρησιμοποιείτε για να δείτε αν έτσι θα λυθεί το πρόβλημα.
- Για τις ελάχιστες απαιτήσεις μνήμης ανατρέξτε στην τεκμηρίωση του λογισμικού. Αν χρειαστεί, εγκαταστήστε πρόσθετη μνήμη (βλέπε *Εγχειρίδιο σέρβις* στην ιστοσελίδα **support.dell.com/manuals**).
- Τοποθετήστε ξανά τις μονάδες μνήμης (βλέπε *Εγχειρίδιο σέρβις* στην ιστοσελίδα **support.dell.com/manuals**) για να βεβαιωθείτε ότι ο υπολογιστής σας επικοινωνεί επιτυχώς με τη μνήμη.

**Αν αντιμετωπίσετε άλλα προβλήματα στη μνήμη** —

- Βεβαιωθείτε ότι ακολουθείτε τις κατευθυντήριες γραμμές για την εγκατάσταση μνήμης (βλέπε *Εγχειρίδιο*

σέρβις στην ιστοσελίδα [support.dell.com/manuals](http://support.dell.com/manuals)).

- Ελέγξτε ότι η μονάδα μνήμης είναι συμβατή με τον υπολογιστή σας. Ο υπολογιστής σας υποστηρίζει μνήμη DDR3. Για περισσότερες πληροφορίες σχετικά με το είδος μνήμης που υποστηρίζεται από τον υπολογιστή σας, βλέπε «Βασικές προδιαγραφές» στη σελίδα 77.
- Εκτελέστε το διαγνωστικό πρόγραμμα της Dell (βλέπε «Διαγνωστικό πρόγραμμα της Dell» στη σελίδα 47).
- Τοποθετήστε ξανά τις μονάδες μνήμης (βλέπε *Εγχειρίδιο σέρβις* στην ιστοσελίδα [support.dell.com/manuals](http://support.dell.com/manuals)) για να βεβαιωθείτε ότι ο υπολογιστής σας επικοινωνεί επιτυχώς με τη μνήμη.

## Προβλήματα κλειδωμάτων και λογισμικού

**Αν δεν γίνεται εκκίνηση του υπολογιστή** — Βεβαιωθείτε ότι το καλώδιο τροφοδοσίας είναι καλά συνδεδεμένο στον υπολογιστή και στην πρίζα.

**Αν κάποιο πρόγραμμα πάψει να αποκρίνεται** — Τερματίστε το πρόγραμμα:

1. Πιέστε τα πλήκτρα <Ctrl><Shift><Esc> ταυτόχρονα.
2. Κάντε κλικ στην επιλογή **Applications** (Εφαρμογές).
3. Κάντε κλικ στο πρόγραμμα που δεν αποκρίνεται πλέον.
4. Κάντε κλικ στην επιλογή **End Task** (Τέλος εργασίας).

**Αν η λειτουργία κάποιου προγράμματος επανειλημμένα διακόπτεται αιφνιδίως** — Ανατρέξτε στην τεκμηρίωση του λογισμικού.

Αν χρειαστεί, απεγκαταστήστε το πρόγραμμα και ύστερα εγκαταστήστε το ξανά.

 **ΣΗΜΕΙΩΣΗ:** Το λογισμικό συνήθως περιλαμβάνει οδηγίες για την εγκατάσταση στην τεκμηρίωσή του ή σε CD.

**Αν ο υπολογιστής πάψει να αποκρίνεται ή αν εμφανιστεί μια μπλε οθόνη που δεν αλλάζει —**

 **ΠΡΟΣΟΧΗ:** Αν δεν μπορείτε να εκτελέσετε τερματισμό του λειτουργικού συστήματος, μπορεί να χάσετε δεδομένα.

Αν δεν μπορείτε να λάβετε απόκριση πατώντας ένα πλήκτρο στο πληκτρολόγιό σας ή μετακινώντας το ποντίκι, πατήστε και κρατήστε πατημένο το κουμπί λειτουργίας για τουλάχιστον 8 με 10 δευτερόλεπτα, μέχρι να τερματιστεί ο υπολογιστής. Έπειτα κάντε επανεκκίνηση.

**Αν κάποιο πρόγραμμα είναι σχεδιασμένο για προγενέστερο λειτουργικό σύστημα Microsoft Windows** — Εκτελέστε το Program Compatibility Wizard (Οδηγός συμβατότητας προγράμματος). Η δυνατότητα Program Compatibility Wizard (Οδηγός συμβατότητας προγράμματος) ρυθμίζει τις παραμέτρους τού προγράμματος έτσι ώστε να εκτελείται σε περιβάλλον παρόμοιο με αυτό που είχε η παλαιότερη έκδοση του λειτουργικού συστήματος Microsoft® Windows®.

*Windows Vista*®

1. Κάντε κλικ στις επιλογές **Start** (Έναρξη)  → **Control Panel** (Πίνακας ελέγχου) → **Programs** (Προγράμματα) → **Use an older program with this version of Windows** (Χρήση παλαιότερου προγράμματος με αυτή την έκδοση των Windows).
2. Στην οθόνη καλωσορίσματος, κάντε κλικ στην επιλογή **Next** (Επόμενο).
3. Ακολουθήστε τις οδηγίες στην οθόνη.

### Windows® 7

1. Κάντε κλικ στην επιλογή **Start** (Έναρξη) .
2. Στο πλαίσιο αναζήτησης πληκτρολογήστε `Use an older program with this version of Windows` (Χρήση παλαιότερου προγράμματος με αυτή την έκδοση των Windows) και πιάστε <Enter>.
3. Ακολουθήστε τις οδηγίες που παρέχει ο οδηγός **Program Compatibility** (Συμβατότητα προγράμματος).

### Αν αντιμετωπίσετε άλλα προβλήματα λογισμικού —

- Δημιουργήστε αμέσως αντίγραφα ασφαλείας των αρχείων σας.
- Χρησιμοποιήστε πρόγραμμα προστασίας από ιούς για να ελέγξετε τη μονάδα σκληρού δίσκου ή τα CD.

- Αποθηκεύστε και κλείστε όλα τα ανοιχτά αρχεία ή προγράμματα και τερματίστε τον υπολογιστή σας από το μενού **Start** (Έναρξη) .
- Ανατρέξτε στην τεκμηρίωση του λογισμικού ή επικοινωνήστε με τον κατασκευαστή του λογισμικού για πληροφορίες σχετικά με την αντιμετώπιση προβλημάτων:
  - Βεβαιωθείτε ότι το πρόγραμμα είναι συμβατό με το λειτουργικό σύστημα που έχετε εγκατεστημένο στον υπολογιστή σας.
  - Βεβαιωθείτε ότι ο υπολογιστής ικανοποιεί τις ελάχιστες απαιτήσεις υλικού για την εκτέλεση του λογισμικού. Για πληροφορίες, ανατρέξτε στην τεκμηρίωση του λογισμικού.
  - Βεβαιωθείτε ότι η εγκατάσταση και η διαμόρφωση των παραμέτρων του προγράμματος έχουν γίνει σωστά.

# Χρήση των εργαλείων υποστήριξης

## Dell Support Center (Κέντρο υποστήριξης της Dell)

Το Dell Support Center σας βοηθά να βρείτε την υπηρεσία, την υποστήριξη και τις πληροφορίες που χρειάζεστε για το συγκεκριμένο σύστημα.

Για εκκίνηση της εφαρμογής, πιάστε το εικονίδιο  στη γραμμή εργασιών.

Η αρχική σελίδα του **Dell Support Center** παρουσιάζει τον αριθμό μοντέλου, την ετικέτα εξυπηρέτησης και τον κωδικό ταχείας εξυπηρέτησης του υπολογιστή σας καθώς και τις πληροφορίες επικοινωνίας με το τμήμα εξυπηρέτησης.

Επίσης, η αρχική σελίδα παρέχει συνδέσμους για πρόσβαση στα εξής:



### Αυτόματη βοήθεια

(αντιμετώπιση προβλημάτων, ασφάλεια, επιδόσεις συστήματος, δίκτυο/Ιντερνετ, δημιουργία αντιγράφων ασφαλείας/επαναφορά και λειτουργικό σύστημα Windows)



**Ειδοποιήσεις** (ειδοποιήσεις από το τμήμα τεχνικής υποστήριξης για θέματα που έχουν σχέση με τον υπολογιστή σας)



**Βοήθεια από την Dell**  
(τεχνική υποστήριξη με το DellConnect™, εξυπηρέτηση πελατών, εκπαίδευση και μαθήματα, βοήθεια στην τηλεφωνική επικοινωνία με την Dell στο Call™ και έλεγχος μέσω διαδικτύου με το PC CheckUp)



**Πληροφορίες για το σύστημά σας** (τεκμηρίωση συστήματος, πληροφορίες για την εγγύηση, πληροφορίες συστήματος, αναβαθμίσεις & παρελκόμενα)

Για περισσότερες πληροφορίες σχετικά με το **Dell Support Center** και τα διαθέσιμα εργαλεία υποστήριξης, κάντε κλικ στην καρτέλα **Services** (Υπηρεσίες) που θα βρείτε στον ιστοχώρο **support.dell.com**.

## Μηνύματα συστήματος

Αν ο υπολογιστής σας παρουσιάζει πρόβλημα ή σφάλμα, μπορεί να εμφανίσει ένα μήνυμα συστήματος που θα σας βοηθήσει να εντοπίσετε την αιτία και να κάνετε τις απαραίτητες ενέργειες για την επίλυσή του.

**ΣΗΜΕΙΩΣΗ:** Αν το μήνυμα που λάβατε δεν περιλαμβάνεται στα παραδείγματα που ακολουθούν, ανατρέξτε στην τεκμηρίωση είτε του λειτουργικού συστήματος είτε του προγράμματος που εκτελούσατε όταν εμφανίστηκε το μήνυμα.

**Alert! Previous attempts at booting this system have failed at checkpoint [nnnn]. For help in resolving this problem, please note this checkpoint and contact Dell Technical Support (Προσοχή! Οι προηγούμενες προσπάθειες κατά την εκκίνηση του συστήματος απέτυχαν στο σημείο ελέγχου [nnnn]. Για βοήθεια στην επίλυση του προβλήματος, σημειώστε το σημείο ελέγχου και επικοινωνήστε**

**με την τεχνική υποστήριξη της Dell) —** Ο υπολογιστής απέτυχε να ολοκληρώσει τη ρουτίνα εκκίνησης τρεις συνεχόμενες φορές εξαιτίας του ίδιου σφάλματος (για βοήθεια, βλέπε «Επικοινωνία με την Dell» στη σελίδα 72).

**CMOS checksum error (Σφάλμα αθροίσματος CMOS) —** Πιθανή βλάβη στη μητρική πλακέτα ή χαμηλή ισχύς τής μπαταρίας στο ρολόι πραγματικού χρόνου. Χρειάζεται να αντικαταστήσετε την μπαταρία. Για βοήθεια, βλέπε *Εγχειρίδιο σέρβις* στην ιστοσελίδα [support.dell.com/manuals](http://support.dell.com/manuals) ή «Επικοινωνία με την Dell» στη σελίδα 72.

**CPU fan failure (Βλάβη ανεμιστήρα CPU) —** Παρουσιάστηκε βλάβη στον ανεμιστήρα τού επεξεργαστή. Χρειάζεται να αντικαταστήσετε τον ανεμιστήρα τού επεξεργαστή. Βλέπε *Εγχειρίδιο σέρβις* στην ιστοσελίδα [support.dell.com/manuals](http://support.dell.com/manuals).

**Hard-disk drive failure (Βλάβη στον σκληρό δίσκο) —** Πιθανή βλάβη στον

σκληρό δίσκο κατά τη διαδικασία POST. Για βοήθεια, βλέπε «Επικοινωνία με την Dell» στη σελίδα 72.

**Hard-disk drive read failure (Αποτυχία ανάγνωσης σκληρού δίσκου) —** Πιθανή βλάβη στον σκληρό δίσκο κατά τον έλεγχο στην έναρξη λειτουργίας του. Για βοήθεια, βλέπε «Επικοινωνία με την Dell» στη σελίδα 72.

**Keyboard failure (Βλάβη στο πληκτρολόγιο) —** Αντικαταστήστε το πληκτρολόγιο ή ελέγξτε μήπως το καλώδιο δεν κάνει καλή επαφή.

**No boot device available (Δεν υπάρχει διαθέσιμη συσκευή εκκίνησης) —** Δεν υπάρχει εκκινήσιμο διαμέρισμα στον σκληρό δίσκο, το καλώδιό του δεν κάνει καλή επαφή ή δεν υπάρχει εκκινήσιμη συσκευή.

- Αν η συσκευή εκκίνησής σας είναι ο σκληρός δίσκος, σιγουρευτείτε ότι τα καλώδια είναι συνδεδεμένα και ότι η μονάδα είναι εγκατεστημένη σωστά και διαμερισμένη ως συσκευή εκκίνησης.
- Μεταβείτε στις ρυθμίσεις συστήματος και βεβαιωθείτε ότι οι πληροφορίες της ακολουθίας εκκίνησης είναι σωστές. Βλέπε *Εγχειρίδιο σέρβις* στην ιστοσελίδα [support.dell.com/manuals](http://support.dell.com/manuals).

**No timer tick interrupt (Κανένα διάλειμμα χρονοδιακόπτη)** — Μπορεί να μη λειτουργεί σωστά κάποιο τσιπ στην πλακέτα συστήματος ή να υπάρχει βλάβη στη μητρική πλακέτα. Για βοήθεια, βλέπε *Εγχειρίδιο σέρβις* στην ιστοσελίδα [support.dell.com/manuals](http://support.dell.com/manuals) ή «Επικοινωνία με την Dell» στη σελίδα 72.

**USB over current error (Σφάλμα λόγω υπερρεύματος USB)** — Αποσυνδέστε τη συσκευή USB. Η συσκευή USB χρειάζεται περισσότερη ισχύ για να λειτουργήσει σωστά. Συνδέστε τη συσκευή USB με εξωτερική πηγή τροφοδοσίας ή, αν η συσκευή σας έχει δύο καλώδια USB, συνδέστε και τα δύο.

**NOTICE - Hard Drive SELF MONITORING SYSTEM has reported that a parameter has exceeded its normal operating range. Dell recommends that you back up your data regularly. A parameter out of range may or may not indicate a potential hard drive problem (ΣΗΜΕΙΩΣΗ - Το ΣΥΣΤΗΜΑ ΑΥΤΟΠΑΡΑΚΟΛΟΥΘΗΣΗΣ της μονάδας σκληρού δίσκου ανέφερε ότι μια παράμετρος ξεπέρασε το εύρος κανονικής λειτουργίας. Η Dell συνιστά την τακτική δημιουργία αντιγράφων ασφαλείας των δεδομένων σας. Αν κάποια παράμετρος είναι εκτός εύρους, μπορεί να υπάρχει πρόβλημα στον σκληρό δίσκο)** — Σφάλμα S.M.A.R.T, πιθανή βλάβη στον σκληρό δίσκο. Για βοήθεια, βλέπε «Επικοινωνία με την Dell» στη σελίδα 72.



## Hardware Troubleshooter (Αντιμετώπιση προβλημάτων στο υλικό)

Αν μια συσκευή είτε δεν ανιχνευτεί κατά την εγκατάσταση του λειτουργικού συστήματος είτε ανιχνευτεί αλλά η διαμόρφωσή της είναι εσφαλμένη, μπορείτε να χρησιμοποιήσετε τη λειτουργία **Hardware Troubleshooter** (Αντιμετώπιση προβλημάτων στο υλικό) για να διορθώσετε την ασυμβατότητα.

Για έναρξη της εφαρμογής Hardware Troubleshooter (Αντιμετώπιση προβλημάτων στο υλικό):

1. Κάντε κλικ στις επιλογές **Start** (Έναρξη)  → **Help and Support** (Βοήθεια και υποστήριξη).
2. Πληκτρολογήστε τις λέξεις `hardware troubleshooter` (αντιμετώπιση προβλημάτων στο υλικό) στο πεδίο αναζήτησης και πιέστε το <Enter> για να αρχίσει η αναζήτηση.

3. Στα αποτελέσματα της αναζήτησης, επιλέξτε την επιλογή που περιγράφει καλύτερα το πρόβλημα και ακολουθήστε τα υπόλοιπα βήματα για την αντιμετώπιση των προβλημάτων.

## Διαγνωστικό πρόγραμμα της Dell

Αν αντιμετωπίσετε κάποιο πρόβλημα στον υπολογιστή σας, προτού επικοινωνήσετε με την Dell για τεχνική βοήθεια, πραγματοποιήστε τους ελέγχους που αναφέρει η ενότητα «Προβλήματα κλειδωμάτων και λογισμικού» στη σελίδα 40 και εκτελέστε το διαγνωστικό πρόγραμμα της Dell.

Συνιστάται να εκτυπώσετε τις διαδικασίες αυτές προτού ξεκινήσετε.



**ΣΗΜΕΙΩΣΗ:** Το διαγνωστικό πρόγραμμα της Dell λειτουργεί μόνο στους υπολογιστές της Dell.

 **ΣΗΜΕΙΩΣΗ:** Ο δίσκος με το όνομα *Drivers and Utilities* (Προγράμματα οδήγησης και βοηθητικές εφαρμογές) είναι προαιρετικός και μπορεί να μην τον παραλάβετε μαζί με τον υπολογιστή σας.

Ανατρέξτε στην ενότητα «Ρύθμιση συστήματος» στο *Εγχειρίδιο σέρβις* για να εξετάσετε τις πληροφορίες σχετικά με τη διαμόρφωση των παραμέτρων του υπολογιστή σας και σιγουρευτείτε ότι η συσκευή που θέλετε να ελέγξετε εμφανίζεται στο πρόγραμμα ρύθμισης του συστήματος και είναι ενεργή.

Κάντε εκκίνηση του διαγνωστικού προγράμματος της Dell από τον σκληρό σας δίσκο ή από το δίσκο με το όνομα *Drivers and Utilities* (Προγράμματα οδήγησης και βοηθητικές εφαρμογές).

### Εκκίνηση του διαγνωστικού προγράμματος της Dell από τον σκληρό σας δίσκο

Τα διαγνωστικά πρόγραμμα της Dell βρίσκεται σε ένα αθέατο διαμέρισμα του βοηθητικής εφαρμογής διαγνωστικών στη μονάδα σκληρού δίσκου.

 **ΣΗΜΕΙΩΣΗ:** Αν ο υπολογιστής σας δεν μπορεί να εμφανίσει κάποια εικόνα στην οθόνη, επικοινωνήστε με την Dell (βλέπε «Επικοινωνία με την Dell» στη σελίδα 72).

1. Σιγουρευτείτε ότι ο υπολογιστής είναι συνδεδεμένος σε ηλεκτρική πρίζα που ξέρετε ότι λειτουργεί σωστά.
2. Ανοίξτε (ή επανεκκινήστε) τον υπολογιστή σας.
3. Όταν εμφανιστεί το λογότυπο DELL™, πιέστε αμέσως <F12>. Επιλέξτε **Diagnostics** από το μενού εκκίνησης που εμφανίζεται και πιέστε το <Enter>.

Τότε σε ορισμένους υπολογιστές μπορεί να ενεργοποιηθεί η διαδικασία αξιολόγησης του συστήματος πριν από την εκκίνηση (Pre-Boot System Assessment (PSA)).

 **ΣΗΜΕΙΩΣΗ:** Αν περιμένετε πάρα πολλή ώρα και εμφανίζεται το λογότυπο του λειτουργικού συστήματος, συνεχίστε να περιμένετε ωστόσο δείτε την επιφάνεια εργασίας των Microsoft® Windows® και, στη συνέχεια, τερματίστε τη λειτουργία τού υπολογιστή σας και δοκιμάστε ξανά.

 **ΣΗΜΕΙΩΣΗ:** Αν εμφανιστεί μήνυμα ότι δεν βρέθηκε διαμέρισμα διαγνωστικού ελέγχου, εκτελέστε το διαγνωστικό πρόγραμμα της Dell από το δίσκο με το όνομα *Drivers and Utilities* (Προγράμματα οδήγησης και βοηθητικές εφαρμογές).

*Αν ενεργοποιηθεί η διαδικασία PSA:*

- a. Η διαδικασία PSA αρχίζει να εκτελεί ελέγχους.
- b. Αν η διαδικασία PSA ολοκληρωθεί επιτυχώς, παρουσιάζεται το εξής μήνυμα: «No problems have been found with this system so far. Do you want to run the remaining memory tests? This will take about 30 minutes or more. Do you want to continue? (Recommended). (Μέχρι στιγμής δεν εντοπίστηκαν προβλήματα στο σύστημα. Θέλετε να εκτελεστούν οι υπόλοιποι έλεγχοι στη μνήμη; Θα διαρκέσουν περίπου 30 λεπτά ή περισσότερο. Θέλετε να συνεχίσετε; (Συνιστάται)»

Αν αντιμετωπίζετε προβλήματα στη μνήμη, πιάστε <y>. Αλλιώς, πιάστε <n>. Παρουσιάζεται το εξής μήνυμα:  
«Booting Dell Diagnostic Utility Partition. Press any key to continue. (Γίνεται εκκίνηση από το διαμέρισμα της βοηθητικής εφαρμογής με το διαγνωστικό πρόγραμμα της Dell. Για να συνεχίσετε, πιάστε οποιοδήποτε πλήκτρο.)»

- c. Πιάστε οποιοδήποτε πλήκτρο για μετάβαση στο παράθυρο **Choose An Option** (Επιλογή δυνατότητας).

*Αν δεν ενεργοποιηθεί η διαδικασία PSA:*

Πιάστε οποιοδήποτε πλήκτρο για εκκίνηση του διαγνωστικού προγράμματος της Dell από το διαμέρισμα της βοηθητικής εφαρμογής με το διαγνωστικό πρόγραμμα και για μετάβαση στο παράθυρο **Choose An Option** (Επιλογή δυνατότητας).

4. Επιλέξτε τον έλεγχο που θέλετε να εκτελεστεί.

4. Αν αντιμετωπίσετε πρόβλημα κατά τη διάρκεια του ελέγχου, εμφανίζεται ένα μήνυμα με έναν κωδικό σφάλματος και μια περιγραφή του προβλήματος. Σημειώστε τον κωδικό του σφάλματος και την περιγραφή του προβλήματος και επικοινωνήστε με την Dell (βλέπε «Επικοινωνία με την Dell» στη σελίδα 72).

 **ΣΗΜΕΙΩΣΗ:** Η ετικέτα εξυπηρέτησης για τον υπολογιστή σας παρουσιάζεται στο πάνω μέρος της οθόνης κάθε ελέγχου. Αν επικοινωνήσετε με την Dell, στο τμήμα τεχνικής υποστήριξης θα σας ζητήσουν την ετικέτα εξυπηρέτησης.

5. Όταν ολοκληρωθούν οι έλεγχοι, κλείστε την οθόνη ελέγχων για επιστροφή στο παράθυρο **Choose An Option** (Επιλογή δυνατότητας).  
Για έξοδο από το διαγνωστικό πρόγραμμα της Dell και επανεκκίνηση του υπολογιστή, κάντε κλικ στην επιλογή **Exit** (Έξοδος).

## Έναρξη του διαγνωστικού προγράμματος της Dell από το δίσκο με το όνομα **Drivers and Utilities** (Προγράμματα οδήγησης και βοηθητικές εφαρμογές)

1. Τοποθετήστε στη μονάδα το δίσκο *Drivers and Utilities* (Προγράμματα οδήγησης και βοηθητικές εφαρμογές).
2. Τερματίστε τη λειτουργία του υπολογιστή και επανεκκινήστε τον.  
Όταν εμφανιστεί το λογότυπο DELL, πιέστε αμέσως <F12>.

 **ΣΗΜΕΙΩΣΗ:** Αν περιμένετε πάρα πολλή ώρα και εμφανίζεται το λογότυπο του λειτουργικού συστήματος, συνεχίστε να περιμένετε ωσότου δείτε την επιφάνεια εργασίας των Microsoft® Windows® και, στη συνέχεια, τερματίστε τη λειτουργία του υπολογιστή σας και δοκιμάστε ξανά.

-  **ΣΗΜΕΙΩΣΗ:** Τα βήματα που ακολουθούν αλλάζουν την ακολουθία εκκίνησης για μία μόνο φορά. Η επόμενη εκκίνηση του υπολογιστή γίνεται με βάση τις συσκευές που καθορίζονται στο πρόγραμμα ρύθμισης του συστήματος.
3. Όταν εμφανιστεί η λίστα των συσκευών εκκίνησης, επιλέξτε **CD/DVD/CD-RW** και πιέστε <Enter>.
4. Στο μενού που εμφανίζεται επιλέξτε **Boot from CD-ROM** και πατήστε <Enter>.
5. Πληκτρολογήστε 1 για να ξεκινήσει το μενού CD και πιέστε <Enter> για να προχωρήσετε.
6. Επιλέξτε **Run the 32 Bit Dell Diagnostics** (Εκτέλεση του διαγνωστικού προγράμματος 32 Bit της Dell) από την αριθμημένη λίστα. Αν υπάρχουν πολλές εκδόσεις, επιλέξτε την έκδοση που είναι κατάλληλη για τον υπολογιστή σας.
7. Επιλέξτε τον έλεγχο που θέλετε να εκτελεστεί.

8. Αν αντιμετωπίσετε πρόβλημα κατά τη διάρκεια του ελέγχου, εμφανίζεται ένα μήνυμα με έναν κωδικό σφάλματος και μια περιγραφή του προβλήματος. Σημειώστε τον κωδικό τού σφάλματος και την περιγραφή τού προβλήματος και επικοινωνήστε με την Dell (βλέπε «Επικοινωνία με την Dell» στη σελίδα 72).
-  **ΣΗΜΕΙΩΣΗ:** Η ετικέτα εξυπηρέτησης για τον υπολογιστή σας παρουσιάζεται στο πάνω μέρος της οθόνης κάθε ελέγχου. Αν επικοινωνήσετε με την Dell, στο τμήμα τεχνικής υποστήριξης θα σας ζητήσουν την ετικέτα εξυπηρέτησης.
9. Όταν ολοκληρωθούν οι έλεγχοι, κλείστε την οθόνη ελέγχων για να επιστρέψετε στο παράθυρο **Choose An Option** (Επιλογή δυνατότητας). Για έξοδο από το διαγνωστικό πρόγραμμα της Dell και επανεκκίνηση του υπολογιστή, κάντε κλικ στην επιλογή **Exit** (Έξοδος).
10. Βγάλτε από τη μονάδα το δίσκο *Drivers and Utilities* (Προγράμματα οδήγησης και βοηθητικές εφαρμογές).

# Επαναφορά του λειτουργικού σας συστήματος

Μπορείτε να κάνετε επαναφορά του λειτουργικού σας συστήματος με τους εξής τρόπους:

- Η λειτουργία System Restore (Επαναφορά συστήματος) επαναφέρει τον υπολογιστή σας σε προγενέστερη κατάσταση λειτουργίας χωρίς να επηρεάζει τα αρχεία δεδομένων. Χρησιμοποιήστε τη λειτουργία System Restore (Επαναφορά συστήματος) ως πρώτη λύση για την επαναφορά του λειτουργικού συστήματος και τη διατήρηση των αρχείων δεδομένων σας.
- Η λειτουργία Dell DataSafe Local Backup επαναφέρει τον σκληρό σας δίσκο στην κατάσταση λειτουργίας που ήταν όταν αγοράσατε τον υπολογιστή σας, χωρίς να διαγραφούν τα αρχεία των δεδομένων. Χρησιμοποιήστε τη δυνατότητα αυτή αν η λειτουργία System Restore (Επαναφορά συστήματος) δεν έλυσε το πρόβλημά σας.
- Η λειτουργία Dell Factory Image Restore (Επαναφορά εργοστασιακού ειδώλου Dell) επαναφέρει τον σκληρό σας δίσκο στην κατάσταση λειτουργίας που ήταν όταν αγοράσατε τον υπολογιστή. Η διαδικασία αυτή διαγράφει οριστικά όλα τα δεδομένα που υπάρχουν στον σκληρό δίσκο και καταργεί όσα προγράμματα εγκαταστήσατε μετά την παραλαβή του υπολογιστή σας. Χρησιμοποιήστε τη λειτουργία Dell Factory Image Restore (Επαναφορά εργοστασιακής εικόνας Dell) μόνο αν η λειτουργία System Restore (Επαναφορά συστήματος) δεν έλυσε το πρόβλημα που παρουσίασε το λειτουργικό σας σύστημα.

## Επαναφορά του λειτουργικού σας συστήματος

- Αν μαζί με τον υπολογιστή σας παραλάβετε ένα δίσκο με το όνομα Operating System (Λειτουργικό σύστημα), μπορείτε να τον χρησιμοποιήσετε για την επαναφορά τού λειτουργικού σας συστήματος. Ωστόσο, αν χρησιμοποιήσετε το δίσκο με το όνομα Operating System (Λειτουργικό σύστημα) διαγράφονται και όλα τα δεδομένα στο σκληρό δίσκο. Χρησιμοποιήστε το δίσκο με το όνομα Operating System (Λειτουργικό σύστημα) μόνο αν η λειτουργία System Restore (Επαναφορά συστήματος) δεν έλυσε το πρόβλημα που παρουσίασε το λειτουργικό σας σύστημα.

## System Restore (Επαναφορά συστήματος)

Τα λειτουργικά συστήματα Windows παρέχουν τη δυνατότητα System Restore (Επαναφορά συστήματος) που σας επιτρέπει να επαναφέρετε τον υπολογιστή σας σε προγενέστερη λειτουργική κατάσταση (χωρίς

να επηρεάζονται τα αρχεία δεδομένων), αν κάποιες αλλαγές που έγιναν στο υλικό και το λογισμικό ή άλλες ρυθμίσεις συστήματος έχουν αφήσει τον υπολογιστή σε ανεπιθύμητη κατάσταση λειτουργίας. Όσες αλλαγές κάνει η λειτουργία System Restore (Επαναφορά συστήματος) στον υπολογιστή σας είναι πλήρως αναστρέψιμες.

 **ΠΡΟΣΟΧΗ:** Πρέπει να δημιουργείτε αντίγραφα ασφαλείας των αρχείων δεδομένων σας σε τακτά χρονικά διαστήματα. Η λειτουργία System Restore (Επαναφορά συστήματος) δεν παρακολουθεί ούτε επαναφέρει τα αρχεία των δεδομένων σας.

 **ΣΗΜΕΙΩΣΗ:** Οι διαδικασίες που αναφέρει το παρόν έγγραφο ισχύουν για την προεπιλεγμένη προβολή των Windows και, συνεπώς, μπορεί να μην ισχύουν αν ορίσετε την κλασική προβολή των Windows για τον υπολογιστή Dell™.



## Έναρξη της λειτουργίας System Restore (Επαναφορά συστήματος)

1. Κάντε κλικ στην επιλογή **Start** (Έναρξη) .
2. Στο πλαίσιο **Start Search** (Έναρξη αναζήτησης), πληκτρολογήστε τις λέξεις *System Restore* (Επαναφορά συστήματος) και πιάστε το <Enter>.

 **ΣΗΜΕΙΩΣΗ:** Μπορεί να εμφανιστεί το παράθυρο **User Account Control** (Έλεγχος λογαριασμού χρήστη). Αν είστε διαχειριστής στον υπολογιστή, κάντε κλικ στην επιλογή **Continue** (Συνέχεια). Αλλιώς, επικοινωνήστε με το διαχειριστή σας για να συνεχίσετε την επιθυμητή ενέργεια.

3. Κάντε κλικ στην επιλογή **Next** (Επόμενο) και ακολουθήστε τις υπόλοιπες προτροπές στην οθόνη.

Στην περίπτωση που η λειτουργία System Restore (Επαναφορά συστήματος) δεν λύσει το πρόβλημα, μπορείτε να αναιρέσετε την τελευταία επαναφορά συστήματος.

## Αναίρεση της τελευταίας επαναφοράς συστήματος

 **ΣΗΜΕΙΩΣΗ:** Προτού αναιρέσετε την τελευταία επαναφορά συστήματος, αποθηκεύστε και κλείστε όλα τα ανοιχτά αρχεία και τερματίστε όλα τα ανοιχτά προγράμματα. Μην τροποποιήσετε, μην ανοίξετε και μη διαγράψετε αρχεία ή προγράμματα ωστόσο ολοκληρωθεί η επαναφορά συστήματος.

1. Κάντε κλικ στην επιλογή **Start** (Έναρξη) .
2. Στο πλαίσιο **Start Search** (Έναρξη αναζήτησης), πληκτρολογήστε τις λέξεις *System Restore* (Επαναφορά συστήματος) και πιάστε το <Enter>.
3. Κάντε κλικ στην επιλογή **Undo my last restoration** (Ακύρωση της τελευταίας επαναφοράς) και στην επιλογή **Next** (Επόμενο).

## Dell DataSafe Local Backup (Δημιουργία αντιγράφων ασφαλείας με τη δυνατότητα Dell DataSafe Local)

 **ΣΗΜΕΙΩΣΗ:** Η δημιουργία αντιγράφων ασφαλείας με τη δυνατότητα Dell DataSafe Local μπορεί να μην είναι διαθέσιμη σε όλες τις περιοχές.

Η δημιουργία αντιγράφων με τη δυνατότητα Dell DataSafe Local είναι μια εφαρμογή για δημιουργία αντιγράφων ασφαλείας και ανάκτηση που μπορεί να κάνει επαναφορά τού υπολογιστή σας αν χάσετε δεδομένα λόγω επίθεσης από ιούς, τυχαίας διαγραφής κρίσιμων αρχείων ή φακέλων ή αν καταρρεύσει ο σκληρός δίσκος.

Η εφαρμογή αυτή επιτρέπει:

- την επαναφορά αρχείων και φακέλων

- την επαναφορά τού σκληρού σας δίσκου στην κατάσταση λειτουργίας που ήταν όταν αγοράσατε τον υπολογιστή σας, χωρίς να διαγραφούν τα υπάρχοντα προσωπικά αρχεία και δεδομένα

Για να προγραμματίσετε τη δημιουργία αντιγράφων ασφαλείας:

1. Κάντε διπλό κλικ στο εικονίδιο της υπηρεσίας Dell DataSafe Local  στη γραμμή εργασιών.
2. Επιλέξτε τη δυνατότητα **Full System Backup** (Αντίγραφα ασφαλείας όλου του συστήματος) για τη δημιουργία και τον προγραμματισμό αυτόματης δημιουργίας αντιγράφων ασφαλείας όλων των δεδομένων που υπάρχουν στον υπολογιστή σας.

Για επαναφορά δεδομένων:

1. Σβήστε τον υπολογιστή σας.

2. Αφαιρέστε όποιο εσωτερικό υλικό προσθέσατε πρόσφατα και αποσυνδέστε συσκευές όπως μονάδες USB, εκτυπωτές κ.ο.κ.

 **ΣΗΜΕΙΩΣΗ:** Μην αποσυνδέσετε την οθόνη, το πληκτρολόγιο, το ποντίκι και το καλώδιο τροφοδοσίας.

3. Ανοίξτε τον υπολογιστή σας.

4. Όταν εμφανιστεί το λογότυπο Dell, πιέστε αρκετές φορές το <F8> για να αποκτήσετε πρόσβαση στο παράθυρο **Advanced Boot Options** (Επιλογές εκκίνησης για προχωρημένους).

 **ΣΗΜΕΙΩΣΗ:** Αν περιμένετε πάρα πολλή ώρα και εμφανίζεται το λογότυπο του λειτουργικού συστήματος, συνεχίστε να περιμένετε ωσότου δείτε την επιφάνεια εργασίας των Microsoft® Windows® και, στη συνέχεια, τερματίστε τη λειτουργία τού υπολογιστή σας και δοκιμάστε ξανά.

5. Επιλέξτε **Repair Your Computer** (Επιδιόρθωση του υπολογιστή σας).

6. Επιλέξτε **Dell Factory Image Recovery and DataSafe Options** (Επαναφορά εργοστασιακού ειδώλου Dell και επιλογές DataSafe) και ακολουθήστε τις οδηγίες που εμφανίζονται στην οθόνη.

 **ΣΗΜΕΙΩΣΗ:** Η διάρκεια της διαδικασίας επαναφοράς εξαρτάται από τον όγκο των δεδομένων προς επαναφορά.

 **ΣΗΜΕΙΩΣΗ:** Για περισσότερες πληροφορίες, βλέπε το άρθρο 353560 της γνωσιακής βάσης στον ιστοχώρο **support.dell.com**.

## Dell Factory Image Restore (Επαναφορά εργοστασιακού ειδώλου Dell)

△ **ΠΡΟΣΟΧΗ:** Η χρήση της λειτουργίας Dell Factory Image Restore (Επαναφορά εργοστασιακού ειδώλου Dell) διαγράφει μόνιμα όλα τα δεδομένα που υπάρχουν στη μονάδα σκληρού δίσκου και καταργεί κάθε πρόγραμμα ή πρόγραμμα οδήγησης που εγκαταστήσατε μετά την παραλαβή τού υπολογιστή σας. Αν είναι δυνατό, δημιουργήστε εφεδρικά αντίγραφα των δεδομένων προτού χρησιμοποιήσετε την επιλογή αυτή. Χρησιμοποιήστε τη λειτουργία Dell Factory Image Restore (Επαναφορά εργοστασιακού ειδώλου Dell) μόνο αν η λειτουργία System Restore (Επαναφορά συστήματος) δεν έλυσε το πρόβλημα στο λειτουργικό σας σύστημα.

 **ΣΗΜΕΙΩΣΗ:** Η λειτουργία Dell Factory Image Restore (Επαναφορά εργοστασιακού ειδώλου Dell) μπορεί να μην είναι διαθέσιμη σε ορισμένες χώρες ή ορισμένους υπολογιστές.

Χρησιμοποιήστε τη λειτουργία Dell Factory Image Restore (Επαναφορά εργοστασιακού ειδώλου Dell) μόνο ως τελευταία μέθοδο επαναφοράς τού λειτουργικού σας συστήματος. Η επιλογή αυτή επαναφέρει τον σκληρό σας δίσκο στην κατάσταση λειτουργίας που ήταν όταν αγοράσατε τον υπολογιστή. Κάθε πρόγραμμα ή αρχείο που προστέθηκε από τότε που αγοράσατε τον υπολογιστή σας—συμπεριλαμβανομένων των αρχείων δεδομένων—διαγράφονται μόνιμα από τον σκληρό δίσκο. Στα αρχεία δεδομένων περιλαμβάνονται έγγραφα, υπολογιστικά φύλλα, μηνύματα ηλεκτρονικού ταχυδρομείου, ψηφιακές φωτογραφίες, αρχεία μουσικής κ.ο.κ. Αν είναι δυνατό, δημιουργήστε αντίγραφα ασφαλείας όλων των δεδομένων σας προτού χρησιμοποιήσετε το Factory Image Restore.

## Εκτέλεση της λειτουργίας Dell Factory Image Restore (Επαναφορά εργοστασιακού ειδώλου Dell)

1. Θέστε τον υπολογιστή σε λειτουργία. Όταν εμφανιστεί το λογότυπο Dell, πιέστε αρκετές φορές το <F8> για να αποκτήσετε πρόσβαση στο παράθυρο **Advanced Boot Options** (Επιλογές εκκίνησης για προχωρημένους).

 **ΣΗΜΕΙΩΣΗ:** Αν περιμένετε πάρα πολλή ώρα και εμφανίζεται το λογότυπο του λειτουργικού συστήματος, συνεχίστε να περιμένετε ωστόσο δείτε την επιφάνεια εργασίας των Microsoft® Windows® και, στη συνέχεια, τερματίστε τη λειτουργία τού υπολογιστή σας και δοκιμάστε ξανά.

2. Επιλέξτε **Repair Your Computer** (Επιδιόρθωση του υπολογιστή σας).
3. Θα εμφανιστεί το παράθυρο **System Recovery Options** (Επιλογές αποκατάστασης συστήματος).

4. Επιλέξτε διάταξη πληκτρολογίου και κάντε κλικ στην επιλογή **Next** (Επόμενο).
  5. Για πρόσβαση στις επιλογές επαναφοράς, συνδεθείτε ως τοπικός χρήστης. Για να αποκτήσετε πρόσβαση στη γραμμή εντολών, πληκτρολογήστε τη λέξη **administrator** (διαχειριστής) στο πεδίο **User name** (Όνομα χρήστη) και, στη συνέχεια, κάντε κλικ στο **OK**.
  6. Κάντε κλικ στην επιλογή **Dell Factory Image Restore** (Επαναφορά εργοστασιακού ειδώλου Dell). Εμφανίζεται η οθόνη υποδοχής για τη λειτουργία **Dell Factory Image Restore** (Επαναφορά εργοστασιακού ειδώλου Dell).
-  **ΣΗΜΕΙΩΣΗ:** Ανάλογα με τη διαμόρφωση των παραμέτρων σας, μπορεί να χρειαστεί να επιλέξετε **Dell Factory Tools** (Εργοστασιακά εργαλεία της Dell) και, στη συνέχεια, **Dell Factory Image Restore** (Επαναφορά εργοστασιακού ειδώλου Dell).

7. Κάντε κλικ στην επιλογή **Next** (Επόμενο). Εμφανίζεται η οθόνη **Confirm Data Deletion** (Επιβεβαίωση διαγραφής δεδομένων).

 **ΣΗΜΕΙΩΣΗ:** Αν δεν θέλετε να προχωρήσετε στη λειτουργία Factory Image Restore (Επαναφορά εργοστασιακού ειδώλου), κάντε κλικ στην επιλογή **Cancel** (Ακύρωση).

8. Κάντε κλικ στο πλαίσιο ελέγχου για να επιβεβαιώσετε ότι θέλετε να συνεχίσετε την επαναδιαμόρφωση της μονάδας σκληρού δίσκου και την επαναφορά του λογισμικού του συστήματος στην εργοστασιακή κατάσταση και, στη συνέχεια, κλικ στην επιλογή **Next** (Επόμενο).

Η διαδικασία επαναφοράς αρχίζει και μπορεί να διαρκέσει πέντε λεπτά ή περισσότερο ωστόσο ολοκληρωθεί. Όταν οι εφαρμογές του λειτουργικού συστήματος και όσες εφαρμογές ήταν εγκατεστημένες από το εργοστάσιο επανέλθουν στην εργοστασιακή κατάσταση, εμφανίζεται ένα μήνυμα.

9. Κάντε κλικ στην επιλογή **Finish** (Τέλος) για επανεκκίνηση του υπολογιστή.

## Επανεγκατάσταση λειτουργικού συστήματος

### Προτού ξεκινήσετε

Αν σκέφτεστε να επανεγκαταστήσετε το λειτουργικό σύστημα Microsoft® Windows® για να διορθώσετε κάποιο πρόβλημα σε πρόγραμμα οδήγησης που εγκαταστήσατε πρόσφατα, δοκιμάστε πρώτα να χρησιμοποιήσετε τη λειτουργία Windows Device Driver Rollback (Επαναφορά προγράμματος οδήγησης συσκευής) των Windows.

Για επαναφορά του προγράμματος οδήγησης της συσκευής:

1. Κάντε κλικ στην επιλογή **Start** (Έναρξη) .
2. Κάντε δεξί κλικ στην επιλογή **Computer** (Υπολογιστής).

3. Κάντε κλικ στις επιλογές **Properties** (Ιδιότητες)→ **Device Manager** (Διαχείριση Συσκευών).
4. Κάντε δεξί κλικ στη συσκευή για την οποία εγκαταστάθηκε το νέο πρόγραμμα οδήγησης και κλικ στην επιλογή **Properties** (Ιδιότητες).
5. Κάντε κλικ στις καρτέλες **Drivers** (Προγράμματα οδήγησης)→ **Roll Back Driver** (Επαναφορά προγράμματος οδήγησης).

Αν η λειτουργία Device Driver Rollback (Επαναφορά προγράμματος οδήγησης συσκευής) δεν λύσει το πρόβλημα, τότε χρησιμοποιήστε τη λειτουργία System Restore (Επαναφορά συστήματος) για να επαναφέρετε το λειτουργικό σας σύστημα στην κατάσταση λειτουργίας που ήταν πριν από την εγκατάσταση του προγράμματος οδήγησης της νέας συσκευής. Βλέπε «System Restore (Επαναφορά συστήματος)» στη σελίδα 54.

△ **ΠΡΟΣΟΧΗ:** Προτού εκτελέσετε την εγκατάσταση, δημιουργήστε αντίγραφα ασφαλείας όλων των αρχείων δεδομένων που υπάρχουν στην κύρια μονάδα του σκληρού σας δίσκου. Για συμβατικές ρυθμίσεις των παραμέτρων του σκληρού δίσκου, η κύρια μονάδα του σκληρού δίσκου είναι η πρώτη μονάδα δίσκου που εντοπίζει ο υπολογιστής.

## Επαναφορά του λειτουργικού σας συστήματος

Για να επανεγκαταστήσετε τα Windows, χρειάζονται τα εξής:

- Δίσκος τής Dell με το όνομα *Operating System* (Λειτουργικό σύστημα)
- Δίσκος τής Dell με το όνομα *Drivers and Utilities* (Προγράμματα οδήγησης και βοηθητικές εφαρμογές)

 **ΣΗΜΕΙΩΣΗ:** Ο δίσκος τής Dell με το όνομα *Drivers and Utilities* (Προγράμματα οδήγησης και βοηθητικές εφαρμογές) περιέχει προγράμματα οδήγησης που εγκαταστάθηκαν κατά τη συναρμολόγηση του υπολογιστή. Χρησιμοποιήστε το δίσκο τής Dell με το όνομα *Drivers and Utilities* (Προγράμματα οδήγησης και βοηθητικές εφαρμογές) για να φορτώσετε τα απαιτούμενα προγράμματα οδήγησης. Ανάλογα με την περιοχή από την οποία παραγγείλατε τον υπολογιστή σας ή με το αν ζητήσατε το δίσκο, μπορεί να μην παραλάβετε μαζί με τον υπολογιστή σας



το δίσκο τής Dell με το όνομα *Drivers and Utilities* (Προγράμματα οδήγησης και βοηθητικές εφαρμογές) και το δίσκο με το όνομα *Operating System* (Λειτουργικό σύστημα).

### Επανεγκατάσταση των Microsoft® Windows®

Η διαδικασία επανεγκατάστασης μπορεί να διαρκέσει από 1 έως 2 ώρες ωστόσο ολοκληρωθεί. Αφού επανεγκαταστήσετε το λειτουργικό σύστημα, πρέπει να επανεγκαταστήσετε τα προγράμματα οδήγησης, τα προγράμματα προστασίας από ιούς και κάθε άλλο λογισμικό.

1. Αποθηκεύστε και κλείστε όλα τα ανοιχτά αρχεία και κλείστε όλα τα ανοιχτά προγράμματα.
2. Τοποθετήστε στη μονάδα το δίσκο με το όνομα *Operating System* (Λειτουργικό σύστημα).



3. Κάντε κλικ στην επιλογή **Exit** (Έξοδος) αν εμφανιστεί το μήνυμα **Install Windows** (Εγκαταστήστε τα Windows).
4. Επανεκκινήστε τον υπολογιστή.
5. Όταν εμφανιστεί το λογότυπο της DELL, πιέστε αμέσως το <F12>.
-  **ΣΗΜΕΙΩΣΗ:** Αν περιμένετε πάρα πολλή ώρα και εμφανίζεται το λογότυπο του λειτουργικού συστήματος, συνεχίστε να περιμένετε ωσότου δείτε την επιφάνεια εργασίας των Microsoft® Windows® και, στη συνέχεια, τερματίστε τη λειτουργία τού υπολογιστή σας και προσπαθήστε ξανά.
-  **ΣΗΜΕΙΩΣΗ:** Τα βήματα που ακολουθούν αλλάζουν την ακολουθία εκκίνησης για μία μόνο φορά. Η επόμενη εκκίνηση του υπολογιστή γίνεται με βάση τις συσκευές που καθορίζονται στο πρόγραμμα ρύθμισης του συστήματος.
6. Όταν εμφανιστεί η λίστα συσκευών εκκίνησης, επισημάνετε την επιλογή **CD/DVD/CD-RW Drive** (Μονάδα CD/DVD/CD-RW) και πιέστε το <Enter>.
7. Πιέστε οποιοδήποτε πλήκτρο για **Boot from CD-ROM** (Εκκίνηση από CD-ROM). Ακολουθήστε τις οδηγίες που εμφανίζονται στην οθόνη για να ολοκληρωθεί η εγκατάσταση.

# Βοήθεια

Αν αντιμετωπίζετε κάποιο πρόβλημα με τον υπολογιστή σας, για τη διάγνωση και την αντιμετώπισή του μπορείτε να ολοκληρώσετε τα εξής βήματα:

1. Για πληροφορίες και διαδικασίες όσον αφορά το πρόβλημα που παρουσιάζει ο υπολογιστής σας, βλέπε «Επίλυση προβλημάτων» στη σελίδα 35.
2. Για διαδικασίες σχετικά με την εκτέλεση του διαγνωστικού προγράμματος της Dell, βλέπε «Διαγνωστικό πρόγραμμα της Dell» στη σελίδα 47.
3. Θυμηθείτε να συμπληρώσετε τη «Λίστα ελέγχου τού διαγνωστικού προγράμματος» στη σελίδα 71.
4. Για βοήθεια σχετικά με τις διαδικασίες εγκατάστασης και αντιμετώπισης προβλημάτων, χρησιμοποιήστε τις πολλαπλές online υπηρεσίες της Dell που

διατίθενται στον ιστοχώρο υποστήριξης της Dell ([support.dell.com](http://support.dell.com)). Για μια εκτενέστερη λίστα των online υπηρεσιών στον ιστοχώρο υποστήριξης της Dell, βλέπε «Υπηρεσίες μέσω διαδικτύου» στη σελίδα 66.

5. Αν το πρόβλημα δεν λυθεί με τα προηγούμενα βήματα, βλέπε «Επικοινωνία με την Dell» στη σελίδα 72.

 **ΣΗΜΕΙΩΣΗ:** Επικοινωνήστε με το τμήμα υποστήριξης της Dell από κάποιο τηλέφωνο που βρίσκεται κοντά ή πάνω στον υπολογιστή ώστε το αρμόδιο προσωπικό να μπορέσει να σας βοηθήσει στις αναγκαίες διαδικασίες.

 **ΣΗΜΕΙΩΣΗ:** Το σύστημα κωδικών ταχείας εξυπηρέτησης της Dell μπορεί να μην είναι διαθέσιμο σε όλες τις χώρες.

Όταν σας ζητηθεί από το αυτοματοποιημένο τηλεφωνικό σύστημα της Dell, πληκτρολογήστε τον κωδικό ταχείας εξυπηρέτησης ώστε η κλήση να διαβιβαστεί κατευθείαν στο αρμόδιο προσωπικό υποστήριξης. Αν δεν έχετε κωδικό ταχείας εξυπηρέτησης, ανοίξτε το φάκελο **Dell Accessories** (Βοηθήματα Dell), κάντε διπλό κλικ στο εικονίδιο **Express Service Code** (Κωδικός ταχείας εξυπηρέτησης) και ακολουθήστε τις οδηγίες.

 **ΣΗΜΕΙΩΣΗ:** Ορισμένες από τις υπηρεσίες που ακολουθούν δεν είναι πάντα διαθέσιμες σε όλα τα μέρη έξω από τις ηπειρωτικές Η.Π.Α. Για πληροφορίες σχετικά με τη διαθεσιμότητα, τηλεφωνήστε στον αντιπρόσωπο της Dell στην περιοχή σας.

## Τεχνική υποστήριξη και εξυπηρέτηση πελατών

Η υπηρεσία υποστήριξης της Dell είναι στη διάθεσή σας για να απαντήσει στις ερωτήσεις σας σχετικά με το υλικό Dell. Το προσωπικό υποστήριξης χρησιμοποιεί διαγνωστικό σύστημα με υπολογιστές για να παρέχει γρήγορες και ακριβείς απαντήσεις.

Για επικοινωνία με την υπηρεσία υποστήριξης της Dell, ανατρέξτε στην ενότητα «Προτού τηλεφωνήσετε» στη σελίδα 70 και, στη συνέχεια, δείτε τις πληροφορίες επικοινωνίας για την περιοχή σας ή επισκεφτείτε τον ιστοχώρο **support.dell.com**.

## DellConnect

Το DellConnect™ είναι ένα απλό εργαλείο πρόσβασης μέσω διαδικτύου που δίνει τη δυνατότητα σε κάποιον συνεργάτη της Dell για παροχή υπηρεσιών και υποστήριξης να αποκτήσει πρόσβαση στον υπολογιστή σας μέσω ευρυζωνικής σύνδεσης, να διαγνώσει το πρόβλημά σας και να το λύσει. Όλα αυτά γίνονται υπό την επίβλεψή σας. Για περισσότερες πληροφορίες, επισκεφτείτε την ιστοσελίδα **support.dell.com/dellconnect**.

## Υπηρεσίες μέσω διαδικτύου

Μπορείτε να μάθετε πληροφορίες για τα προϊόντα και τις υπηρεσίες Dell στους εξής ιστοχώρους:

- **www.dell.com**
- **www.dell.com/ap** (μόνο για χώρες της Ασίας/του Ειρηνικού)
- **www.dell.com/jp** (μόνο για την Ιαπωνία)
- **www.euro.dell.com** (μόνο για την Ευρώπη)
- **www.dell.com/la** (για τη Λατινική Αμερική και τις χώρες της Καραϊβικής)
- **www.dell.ca** (μόνο για τον Καναδά)

Μπορείτε να αποκτήσετε πρόσβαση στην υποστήριξη της Dell μέσω των εξής ιστοχώρων και διευθύνσεων ηλεκτρονικού ταχυδρομείου:

## Ιστοχώροι τεχνικής υποστήριξης της Dell

- [support.dell.com](http://support.dell.com)
- [support.jp.dell.com](http://support.jp.dell.com) (μόνο για την Ιαπωνία)
- [support.euro.dell.com](http://support.euro.dell.com) (μόνο για την Ευρώπη)

## Διευθύνσεις ηλεκτρονικού ταχυδρομείου για το τμήμα υποστήριξης της Dell

- [mobile\\_support@us.dell.com](mailto:mobile_support@us.dell.com)
- [support@us.dell.com](mailto:support@us.dell.com)
- [la-techsupport@dell.com](mailto:la-techsupport@dell.com) (μόνο για τις χώρες της Λατινικής Αμερικής και της Καραϊβικής)
- [apsupport@dell.com](mailto:apsupport@dell.com) (μόνο για τις χώρες της Ασίας/τού Ειρηνικού)

## Διευθύνσεις ηλεκτρονικού ταχυδρομείου των τμημάτων μάρκετινγκ και πωλήσεων της Dell

- [apmarketing@dell.com](mailto:apmarketing@dell.com) (μόνο για τις χώρες της Ασίας/τού Ειρηνικού)
- [sales\\_canada@dell.com](mailto:sales_canada@dell.com) (μόνο για τον Καναδά)

## Πρωτόκολλο ανώνυμης μεταφοράς αρχείων (FTP)

- [ftp.dell.com](ftp://ftp.dell.com)

Συνδεθείτε ως χρήστης: `anonymous` (ανώνυμος) και χρησιμοποιήστε τη διεύθυνση του ηλεκτρονικού σας ταχυδρομείου ως κωδικό πρόσβασης.

## Αυτοματοποιημένη υπηρεσία ενημέρωσης για την κατάσταση της παραγγελίας σας

Αν θέλετε να ελέγξετε την κατάσταση της παραγγελίας για προϊόντα της Dell, μπορείτε να επισκεφτείτε τον ιστοχώρο **support.dell.com** ή να τηλεφωνήσετε στην αυτοματοποιημένη υπηρεσία ενημέρωσης για την κατάσταση των παραγγελιών. Ένα ηχογραφημένο μήνυμα σας ζητά τις πληροφορίες που χρειάζονται για να εντοπίσετε την παραγγελία σας και να ενημερωθείτε για την πορεία της. Για πληροφορίες σχετικά με τον αριθμό τηλεφώνου στην περιοχή σας, βλέπε «Επικοινωνία με την Dell» στη σελίδα 72.

Αν έχετε κάποιο πρόβλημα με την παραγγελία σας, όπως ελλιπή ή λανθασμένα εξαρτήματα ή λανθασμένη χρέωση, επικοινωνήστε με την εξυπηρέτηση πελατών της Dell. Όταν

τηλεφωνήσετε, θα πρέπει να έχετε εύκαιρο το τιμολόγιο ή την απόδειξη παραλαβής της συσκευασίας. Για πληροφορίες σχετικά με τον αριθμό τηλεφώνου στην περιοχή σας, βλέπε «Επικοινωνία με την Dell» στη σελίδα 72.

## Πληροφορίες προϊόντος

Αν χρειάζεστε πληροφορίες για πρόσθετα προϊόντα της Dell ή θέλετε να κάνετε παραγγελία, επισκεφτείτε τον ιστοχώρο της Dell στη διεύθυνση **www.dell.com**. Για πληροφορίες σχετικά με τον αριθμό τηλεφώνου που στην περιοχή σας ή για επικοινωνία με κάποιον ειδικό πωλήσεων, βλέπε «Επικοινωνία με την Dell» στη σελίδα 72.

## Επιστροφή ειδών για επισκευή στο πλαίσιο της εγγύησης; ή για πίστωση

Ετοιμάστε όλα τα προς επιστροφή είδη, είτε για επισκευή είτε για πίστωση, ως εξής:

 **ΣΗΜΕΙΩΣΗ:** Προτού επιστρέψετε το προϊόν στην Dell, φροντίστε να δημιουργήσετε αντίγραφα ασφαλείας των δεδομένων που υπάρχουν στη μονάδα του σκληρού του δίσκου και σε κάθε άλλη μονάδα αποθήκευσης. Αφαιρέστε όλες τις εμπιστευτικές, ιδιωτικές και προσωπικές πληροφορίες καθώς και τα αφαιρούμενα μέσα, όπως CD και κάρτες υπολογιστή. Η Dell δεν φέρει ευθύνη για τις εμπιστευτικές, ιδιωτικές ή προσωπικές σας πληροφορίες, για την απώλεια ή την καταστροφή δεδομένων ή για τη φθορά ή την απώλεια αφαιρούμενων μέσων που μπορεί να περιλαμβάνονται στην επιστροφή σας.

1. Τηλεφωνήστε στην Dell για να πάρετε αριθμό εξουσιοδότησης επιστροφής υλικού και γράψτε τον καθαρά και σε εμφανές σημείο στο έξω μέρος του κιβωτίου. Για πληροφορίες σχετικά με τον αριθμό τηλεφώνου στην περιοχή σας, βλέπε «Επικοινωνία με την Dell» στη σελίδα 72.
2. Συμπεριλάβετε ένα αντίγραφο του τιμολογίου και μια επιστολή που να περιγράφει το λόγο της επιστροφής.
3. Συμπεριλάβετε ένα αντίγραφο της λίστας ελέγχου τού διαγνωστικού προγράμματος της Dell (βλέπε «Λίστα ελέγχου τού διαγνωστικού προγράμματος» στη σελίδα 71), που να υποδεικνύει τους ελέγχους που εκτελέσατε και κάθε μήνυμα σφάλματος που ανέφερε το διαγνωστικό πρόγραμμα της Dell (βλέπε «Διαγνωστικό πρόγραμμα της Dell» στη σελίδα 47).

4. Συμπεριλάβετε όποια βοηθήματα ανήκουν στο προϊόν(τα) που επιστρέφεται (καλώδια ρεύματος, λογισμικό, οδηγίες κ.λ.π.) αν η επιστροφή αφορά πίστωση.
5. Συσκευάστε τον επιστρεφόμενο εξοπλισμό στη αρχική του (ή παρόμοια) συσκευασία.

 **ΣΗΜΕΙΩΣΗ:** Εσείς επιβαρύνεστε με τα έξοδα αποστολής. Επίσης έχετε την ευθύνη για την ασφάλιση κάθε επιστρεφόμενου προϊόντος και αναλαμβάνετε το ρίσκο τής απώλειάς του κατά την αποστολή του προς την Dell. Δεν γίνονται δεκτά τα δέματα με αντικαταβολή (C.O.D.).

 **ΣΗΜΕΙΩΣΗ:** Επιστροφές που δεν πληρούν τις προαναφερόμενες απαιτήσεις δεν θα γίνονται δεκτές από το τμήμα παραλαβής τής Dell και θα σας επιστρέφονται.

## Προτού τηλεφωνήσετε

 **ΣΗΜΕΙΩΣΗ:** Όταν τηλεφωνείτε, φροντίστε να έχετε έτοιμο τον κωδικό ταχείας εξυπηρέτησης. Ο κωδικός βοηθά το αυτοματοποιημένο τηλεφωνικό σύστημα υποστήριξης της Dell να διαβιβάσει την κλήση σας αποτελεσματικότερα. Μπορεί επίσης να σας ζητηθεί η ετικέτα εξυπηρέτησης (βρίσκεται στο πάνω μέρος τού υπολογιστή).

Θυμηθείτε να συμπληρώσετε τη λίστα ελέγχου τού διαγνωστικού προγράμματος. Αν είναι εφικτό, ανοίξτε τον υπολογιστή σας προτού τηλεφωνήσετε στην Dell για βοήθεια και καλέστε από ένα τηλέφωνο μέσα ή κοντά στον υπολογιστή σας. Μπορεί να σας ζητηθεί να πληκτρολογήσετε μερικές εντολές στο πληκτρολόγιο, να μεταβιβάσετε λεπτομερείς πληροφορίες κατά τις λειτουργίες ή να δοκιμάσετε άλλα πιθανά βήματα αντιμετώπισης προβλημάτων στον ίδιο τον υπολογιστή. Σιγουρευτείτε ότι έχετε διαθέσιμη την τεκμηρίωση του υπολογιστή.



## Λίστα ελέγχου του διαγνωστικού προγράμματος

- Όνομα:
- Ημερομηνία:
- Διεύθυνση:
- Αριθμός τηλεφώνου:
- Ετικέτα εξυπηρέτησης και κωδικός ταχείας εξυπηρέτησης (βρίσκονται σε μια ετικέτα στο πάνω μέρος τού υπολογιστή):
- Αριθμός εξουσιοδότησης επιστροφής υλικού (αν σας τον έδωσε ο τεχνικός υποστήριξης της Dell):
- Λειτουργικό σύστημα και έκδοση:
- Συσκευές:
- Κάρτες επέκτασης:
- Είστε συνδεδεμένοι σε δίκτυο; Ναι / Όχι
- Δίκτυο, έκδοση και προσαρμογέας δικτύου:
- Προγράμματα και εκδόσεις:

Ανατρέξτε στην τεκμηρίωση του λειτουργικού σας συστήματος για να εξακριβώσετε τα περιεχόμενα των αρχείων εκκίνησης του υπολογιστή. Αν ο υπολογιστής είναι συνδεδεμένος με εκτυπωτή, τυπώστε κάθε αρχείο. Αλλιώς, καταγράψτε τα περιεχόμενα κάθε αρχείου προτού τηλεφωνήσετε στην Dell.

- Μήνυμα σφάλματος, κωδικός ηχητικού σήματος ή κωδικός διαγνωστικών ελέγχων:
- Περιγραφή προβλήματος και διαδικασίες που εκτελέσατε για αντιμετώπιση προβλημάτων:

## Επικοινωνία με την Dell

Οι πελάτες στις Ηνωμένες Πολιτείες μπορούν να τηλεφωνούν στον αριθμό 800-WWW-DELL (800-999-3355).

 **ΣΗΜΕΙΩΣΗ:** Αν δεν έχετε ενεργή σύνδεση στο διαδίκτυο, μπορείτε να βρείτε τις πληροφορίες επικοινωνίας στο τιμολόγιο αγοράς σας, στο δελτίο αποστολής, στο λογαριασμό σας ή στον κατάλογο προϊόντων της Dell.

Η Dell παρέχει αρκετές επιλογές για υποστήριξη και εξυπηρέτηση τόσο μέσω τηλεφώνου όσο και μέσω διαδικτύου.

Η διαθεσιμότητα ποικίλλει ανά χώρα και προϊόν και ορισμένες υπηρεσίες μπορεί να μην είναι διαθέσιμες στην περιοχή σας.

Για να επικοινωνήσετε με την Dell σχετικά με πωλήσεις, τεχνική υποστήριξη ή θέματα εξυπηρέτησης πελατών:

1. Επισκεφτείτε την ιστοσελίδα **[www.dell.com/contactdell](http://www.dell.com/contactdell)**.
2. Επιλέξτε τη χώρα ή την περιοχή σας.
3. Επιλέξτε το σύνδεσμο για την κατάλληλη υπηρεσία ή υποστήριξη με βάση τις ανάγκες σας.
4. Επιλέξτε την μέθοδο που σας βολεύει για την επικοινωνία σας με την Dell.



## Εύρεση περισσότερων πληροφοριών και πόρων

### Αν χρειάζεται να:

να επανεγκαταστήσετε το λειτουργικό σας σύστημα

να βρείτε τον αριθμό τού μοντέλου τού συστήματός σας

να εκτελέσετε διαγνωστικό πρόγραμμα για τον υπολογιστή σας, να επανεγκαταστήσετε το λογισμικό συστήματος επιφάνειας εργασίας ή να βρείτε ενημερωμένες εκδόσεις για τα προγράμματα οδήγησης του υπολογιστή σας και τα αρχεία readme

να μάθετε περισσότερες πληροφορίες για το λειτουργικό σας σύστημα, τη συντήρηση των περιφερειακών, τη λειτουργία RAID, το Ίντερνετ, τη λειτουργία Bluetooth®, τη δικτύωση και το ηλεκτρονικό ταχυδρομείο

### Ανατρέξτε:

στο δίσκο με το όνομα *Operating System* (Λειτουργικό σύστημα)

στο πίσω μέρος του υπολογιστή σας

στο δίσκο με το όνομα *Drivers and Utilities* (Προγράμματα οδήγησης και βοηθητικές εφαρμογές)



**ΣΗΜΕΙΩΣΗ:** Προγράμματα οδήγησης και ενημερώσεις τεκμηρίωσης θα βρείτε στον ιστοχώρο **support.dell.com**.

στις πληροφορίες που περιλαμβάνει ο *Οδηγός τεχνολογίας Dell* τον οποίο θα βρείτε στον σκληρό δίσκο σας ή στην ιστοσελίδα **support.dell.com**.

### Αν χρειάζεται να:

να αναβαθμίσετε τον υπολογιστή σας με νέα ή πρόσθετη μνήμη ή καινούριο σκληρό δίσκο

να επανεγκαταστήσετε ή να αντικαταστήσετε ένα φθαρμένο ή ελαττωματικό εξάρτημα

να βρείτε πληροφορίες σχετικά με τις άριστες πρακτικές σε θέματα ασφάλειας για τον υπολογιστή σας

να διαβάσετε πληροφορίες σχετικά με τις άριστες πρακτικές για τον υπολογιστή σας, τους όρους και τις προϋποθέσεις χρήσης (μόνο για τις Η.Π.Α.), οδηγίες για την ασφάλεια, πληροφορίες για τους ρυθμιστικούς κανόνες, πληροφορίες για την εργονομία και την άδεια χρήσης τελικού χρήστη

### Ανατρέξτε:

στο *Εγχειρίδιο σέρβις* στην ιστοσελίδα [support.dell.com/manuals](http://support.dell.com/manuals).



**ΣΗΜΕΙΩΣΗ:** Σε ορισμένες χώρες, αν ανοίξετε και αντικαταστήσετε εξαρτήματα του υπολογιστή σας, μπορεί να ακυρωθεί η εγγύησή σας. Προτού πραγματοποιήσετε εργασίες στο εσωτερικό του υπολογιστή σας, ελέγξτε την πολιτική εγγύησης και επιστροφών.

στις πληροφορίες για την ασφάλεια που παραλάβατε μαζί με τον υπολογιστή σας, προτού εκτελέσετε οποιαδήποτε εργασία στο εσωτερικό του υπολογιστή. Για πρόσθετες πληροφορίες σχετικά με τις άριστες πρακτικές σε θέματα ασφάλειας, επισκεφτείτε την αρχική σελίδα όσον αφορά τη συμμόρφωση προς τους ρυθμιστικούς κανόνες στη διεύθυνση [www.dell.com/regulatory\\_compliance](http://www.dell.com/regulatory_compliance).

## Αν χρειάζεται να:

να βρείτε την ετικέτα εξυπηρέτησης/τον κωδικό ταχείας εξυπηρέτησης — Πρέπει να χρησιμοποιήσετε την ετικέτα εξυπηρέτησης για την αναγνώριση της συσκευής σας στον ιστοχώρο **support.dell.com** ή για την επικοινωνία με το τμήμα τεχνικής υποστήριξης.

να βρείτε προγράμματα οδήγησης και στοιχεία λήψης

να αποκτήσετε πρόσβαση στην τεχνική υποστήριξη και τη βοήθεια για τα προϊόντα

να ελέγξετε την κατάσταση της παραγγελίας σας αν έχετε κάνει νέες αγορές

να βρείτε λύσεις και απαντήσεις σε συνήθεις ερωτήσεις

να εντοπίσετε πληροφορίες για ενημερώσεις της τελευταίας στιγμής σχετικά με τεχνικές αλλαγές στον υπολογιστή σας ή προηγμένο τεχνικό υλικό αναφοράς για τεχνικούς ή έμπειρους χρήστες



## Ανατρέξτε:

στο πάνω μέρος τού υπολογιστή σας στο Dell Support Center. Για εκκίνηση της εφαρμογής Dell Support Center, πιάστε το εικονίδιο  στη γραμμή εργασιών.

στον ιστοχώρο υποστήριξης της Dell στη διεύθυνση **support.dell.com**.

# Βασικές προδιαγραφές

Η ενότητα αυτή παρέχει πληροφορίες που μπορεί να χρειαστείτε κατά τη ρύθμιση, την ενημέρωση προγραμμάτων οδήγησης και την αναβάθμιση του υπολογιστή σας. Για λεπτομερέστερες προδιαγραφές, βλέπε *Comprehensive Specifications* (Εκτενείς προδιαγραφές) στην ιστοσελίδα **support.dell.com/manuals**.

 **ΣΗΜΕΙΩΣΗ:** Τα προσφερόμενα είδη μπορεί να διαφέρουν ανά περιοχή. Για περισσότερες πληροφορίες σχετικά με τη διαμόρφωση των παραμέτρων του υπολογιστή σας, κάντε κλικ στις επιλογές **Start** (Έναρξη)  → **Help and Support** (Βοήθεια και υποστήριξη) και επιλέξτε τη δυνατότητα για προβολή πληροφοριών σχετικά με τον υπολογιστή σας.

### Μοντέλο υπολογιστή

---

Studio XPS™ 8100

### Πληροφορίες για τον υπολογιστή

---

Τύποι επεξεργαστή	Intel® Core™ i7-870
	Intel Core i7-860
	Intel Core i7-750
	Intel Core i5-670
	Intel Core i5-661
	Intel Core i5-660
	Intel Core i5-650
	Intel Core i3-540
	Intel Core i3-540
Σύνολο τσιπ συστήματος	Intel H57
Υποστήριξη RAID	RAID 0 (striping) RAID 1 (mirroring)

### Μνήμη

---

Σύνδεσμοι	τέσσερις υποδοχές DDR3 DIMM εσωτερικής πρόσβασης
Τύπος μνήμης	DDR3 DIMM 1066 MHz ή 1333 MHz, μόνο για μη ECC μνήμη
Δυνατότητες διαμόρφωσης	4 GB, 6 GB, 8 GB, 12 GB και 16 GB
Ελάχιστη	4 GB
Μέγιστη	16 GB

 **ΣΗΜΕΙΩΣΗ:** Για οδηγίες σχετικά με την αναβάθμιση της μνήμης, βλέπε *Εγχειρίδιο σέρβις* στην ιστοσελίδα [support.dell.com/manuals](http://support.dell.com/manuals).



## Μονάδες δίσκων

---

Εξωτερικής πρόσβασης	δύο φατνία μονάδων 5,25 ιντσών για SATA DVD+/-RW Super Multi Drive ή Blu-ray Disc™ combo ή μονάδα Blu-ray Disc RW
	ένα φατνίο 3,5 ιντσών για Flexdock
Εσωτερικής πρόσβασης	δύο φατνία μονάδων 3,5 ιντσών για σκληρούς δίσκους SATA

## Ήχος

---

Τύπος	ενσωματωμένο κανάλι 7.1, ήχος υψηλής ευκρίνειας με υποστήριξη S/PDIF
-------	--

## Βίντεο

---

Ενσωματωμένο	Σκληρός δίσκος επιταχυντή μέσων γραφικών Intel® HD
Χωριστό	κάρτα PCI Express x16

## Επικοινωνία

---

Ασύρματη (προαιρετικά)	τεχνολογία ασύρματης επικοινωνίας WiFi/ Bluetooth®
------------------------	--

## Φυσικά χαρακτηριστικά

---

Ύψος	407,75 χιλιοστά (16,02 ίντσες)
Πλάτος	185,81 χιλιοστά (7,31 ίντσες)
Βάθος	454,67 χιλιοστά (17,9 ίντσες)
Βάρος	10,18 κιλά (22,4 λίβρες)

### Εξωτερικοί σύνδεσμοι

---

Προσαρμογέας δικτύου	σύνδεσμος RJ45
USB	σύνδεσμοι συμβατοί με USB 2.0, δύο στο πάνω πλαίσιο, δύο στο μπροστινό πλαίσιο και τέσσερις στο πίσω πλαίσιο
Ήχος	μπροστινό πλαίσιο — σύνδεσμοι μικροφώνου και ακουστικών πίσω πλαίσιο — έξι σύνδεσμοι για υποστήριξη 7.1

### Εξωτερικοί σύνδεσμοι

---

S/PDIF	ένας ψηφιακός (οπτικός) σύνδεσμος S/PDIF
eSATA	ένας σύνδεσμος στο πίσω πλαίσιο
IEEE 1394	ένας σειριακός σύνδεσμος 6 ακίδων στο πίσω πλαίσιο
DVI	σύνδεσμος 24 ακίδων
HDMI	σύνδεσμος 19 ακίδων

## Περιβάλλον υπολογιστή

*Εύρος θερμοκρασίας:*

Κατά τη λειτουργία	10° έως 35°C (50° έως 95°F)
Κατά την αποθήκευση	-40° έως 65°C (-40° έως 149°F)
Σχετική υγρασία (μέγιστη)	20% έως 80% (χωρίς συμπύκνωση)

*Μέγιστη δόνηση (με χρήση τυχαίου φάσματος δόνησης που προσομοιώνει το περιβάλλον του χρήστη):*

Κατά τη λειτουργία	0,25 GRMS
Εκτός λειτουργίας	2,2 GRMS

## Περιβάλλον υπολογιστή

*Μέγιστοι κραδασμοί (μετρημένοι με την κεφαλή του σκληρού δίσκου σταματημένη και μισό ημιτονοειδή παλμό διάρκειας 2 ms):*

Κατά τη λειτουργία	40 G για 2 ms με αλλαγή ταχύτητας 51 cm/s (20 in/s)
Εκτός λειτουργίας	50 G για 26 ms με αλλαγή ταχύτητας 813 cm/s (320 in/s)

*Υψόμετρο (μέγιστο):*

Κατά τη λειτουργία	-15,2 έως 3048 μέτρα (-50 έως 10.000 πόδια)
Κατά την αποθήκευση	-15,2 έως 10.668 μέτρα (-50 έως 35.000 πόδια)
Επίπεδο αερομεταφερόμενων ρύπων	G2 ή χαμηλότερο, όπως ορίζει το πρότυπο ISA-S71.04-1985

# Παράρτημα

## Ανακοίνωση της Macrovision για το προϊόν

Το συγκεκριμένο προϊόν διαθέτει ενσωματωμένη τεχνολογία προστασίας από αντιγραφή, που κατοχυρώνεται με διπλώματα ευρεσιτεχνίας σε ορισμένες από τις Η.Π.Α. και άλλα δικαιώματα πνευματικής ιδιοκτησίας της Macrovision Corporation και άλλων κατόχων δικαιωμάτων. Η χρήση αυτής της τεχνολογίας προστασίας πνευματικών δικαιωμάτων πρέπει να είναι εξουσιοδοτημένη από τη Macrovision Corporation και προορίζεται μόνο για οικιακή και άλλη περιορισμένη χρήση προβολής εκτός αν υπάρχει διαφορετική εξουσιοδότηση από τη Macrovision. Η αντίστροφη μηχανίκευση και η αποσυναρμολόγηση απαγορεύονται.

## Πληροφορίες περί NOM ή επίσημου μεξικανικού προτύπου (μόνο για το Μεξικό)

Οι πληροφορίες που ακολουθούν παρέχονται στη συσκευή ή τις συσκευές που περιγράφει το παρόν έγγραφο σύμφωνα με τις απαιτήσεις του επίσημου μεξικανικού προτύπου (NOM):

### Εισαγωγέας:

Dell México S.A. de C.V.

Paseo de la Reforma 2620 – Flat 11°

Col. Lomas Altas

11950 México, D.F.

Αριθμός ρυθμιστικού μοντέλου	Ρυθμιστικός τύπος	Τάση εισόδου	Συχνότητα εισόδου	Ονομαστικό ρεύμα εξόδου
D03M	D03M001	115/230 V AC	50/60 Hz	8 A/4 A

Για λεπτομέρειες, διαβάστε τις πληροφορίες που παραλάβατε μαζί με τον υπολογιστή σας και αφορούν την ασφάλεια.

Για πρόσθετες πληροφορίες σχετικά με τις άριστες πρακτικές σε θέματα ασφάλειας, επισκεφτείτε την αρχική σελίδα όσον αφορά τη συμμόρφωση προς τους ρυθμιστικούς κανόνες στη διεύθυνση [www.dell.com/regulatory\\_compliance](http://www.dell.com/regulatory_compliance).

# Πίνακας περιεχομένων

## Symbols

(γίνεται) σύνδεση

προαιρετικό καλώδιο δικτύου **11**

## C

CD, αναπαραγωγή και δημιουργία **27**

## D

DellConnect **66**

Dell Factory Image Restore (Επαναφορά εργοστασιακού ειδώλου Dell) **53**

DVD, αναπαραγωγή και δημιουργία **27**

## H

Hardware Troubleshooter (Αντιμετώπιση προβλημάτων στο υλικό) **47**

## I

ISP

παροχέας υπηρεσιών Ίντερνετ **14**

## U

USB 2.0

μπροστινοί σύνδεσμοι **19**

πίσω σύνδεσμοι **25**

## W

Windows

Program Compatibility Wizard (Οδηγός συμβατότητας προγράμματος) **41**

επανεγκατάσταση **62**

**A**

αντίγραφα ασφαλείας

δημιουργία **31**

αποστολή προϊόντων

για επιστροφή ή επισκευή **69**

**Δ**

δεδομένα, δημιουργία αντιγράφων ασφαλείας **31**

Δημιουργία αντιγράφων ασφαλείας με τη δυνατότητα DataSafe Local **56**

Διαγνωστικό πρόγραμμα της Dell **47**

διευθύνσεις ηλεκτρονικού ταχυδρομείου για τεχνική υποστήριξη **67**

διευθύνσεις ηλεκτρονικού ταχυδρομείου για το τμήμα υποστήριξης **67**

δυνατότητες υπολογιστή **27**

**E**

ενέργεια

εξοικονόμηση **29**

εξοικονόμηση ενέργειας **29**

εξυπηρέτηση πελατών **65**

επαναφορά δεδομένων **56**

επαναφορά εργοστασιακού ειδώλου **58**

επαναφορά συστήματος **53**

επανεγκατάσταση των Windows **60**

επεξεργαστής **78**

Επικοινωνία με την Dell μέσω διαδικτύου **72**

επίλυση προβλημάτων **35**

επιστροφές στο πλαίσιο της εγγύησης **69**

ετικέτα εξυπηρέτησης **21, 71**

## Πίνακας περιεχομένων

### I

ιστοχώροι υποστήριξης

παγκοσμίως **66**

ιστοχώρος υποστήριξης της Dell **76**

### K

κατάσταση παραγγελίας **68**

κουμπί εξαγωγής **19**

κωδικός ταχείας εξυπηρέτησης **21, 64**

### A

λίστα ελέγχου τού διαγνωστικού  
προγράμματος **71**

λυχνία δραστηριότητας σκληρού δίσκου **19**

### M

μηνύματα συστήματος **44**

### Π

πλήκτρο και λυχνία τροφοδοσίας **21**

προβλήματα, επίλυση **35**

προβλήματα στη μνήμη

επίλυση **39**

προβλήματα στην τροφοδοσία, επίλυση **37**

προβλήματα στο λογισμικό **40**

προβλήματα στο υλικό

διάγνωση **47**

προγράμματα οδήγησης και  
στοιχεία λήψης **76**

προϊόντα

πληροφορίες και αγορά **68**

προσαρμογή

οι ρυθμίσεις σας για την ενέργεια **29**



**Σ**

- σκληρός δίσκος
  - τύπος **79**
- σύνδεση δικτύου
  - διόρθωση **36**
- σύνδεση σε ασύρματο δίκτυο **36**
- σύνδεση στο FTP, ανώνυμος **67**
- σύνδεση στο Ίντερνετ **14**
- σύνδεσμοι στην μπροστινή πλευρά **18**
- σύνδεσμος IEEE 1394 **26**
- σύνδεσμος δικτύου
  - θέση **26**
- σύνολο τσιπ **78**

**Τ**

- τεχνική υποστήριξη **65**
- τηλεφωνική κλήση στην Dell **70**

**Υ**

- υποδοχή καλωδίου ασφαλείας **24**
- υποστήριξη μνήμης **78**

**Χ**

- χαρακτηριστικά λογισμικού **27**





Εκτυπώθηκε στην Ιρλανδία.

[www.dell.com](http://www.dell.com) | [support.dell.com](http://support.dell.com)



01wV7RA00